

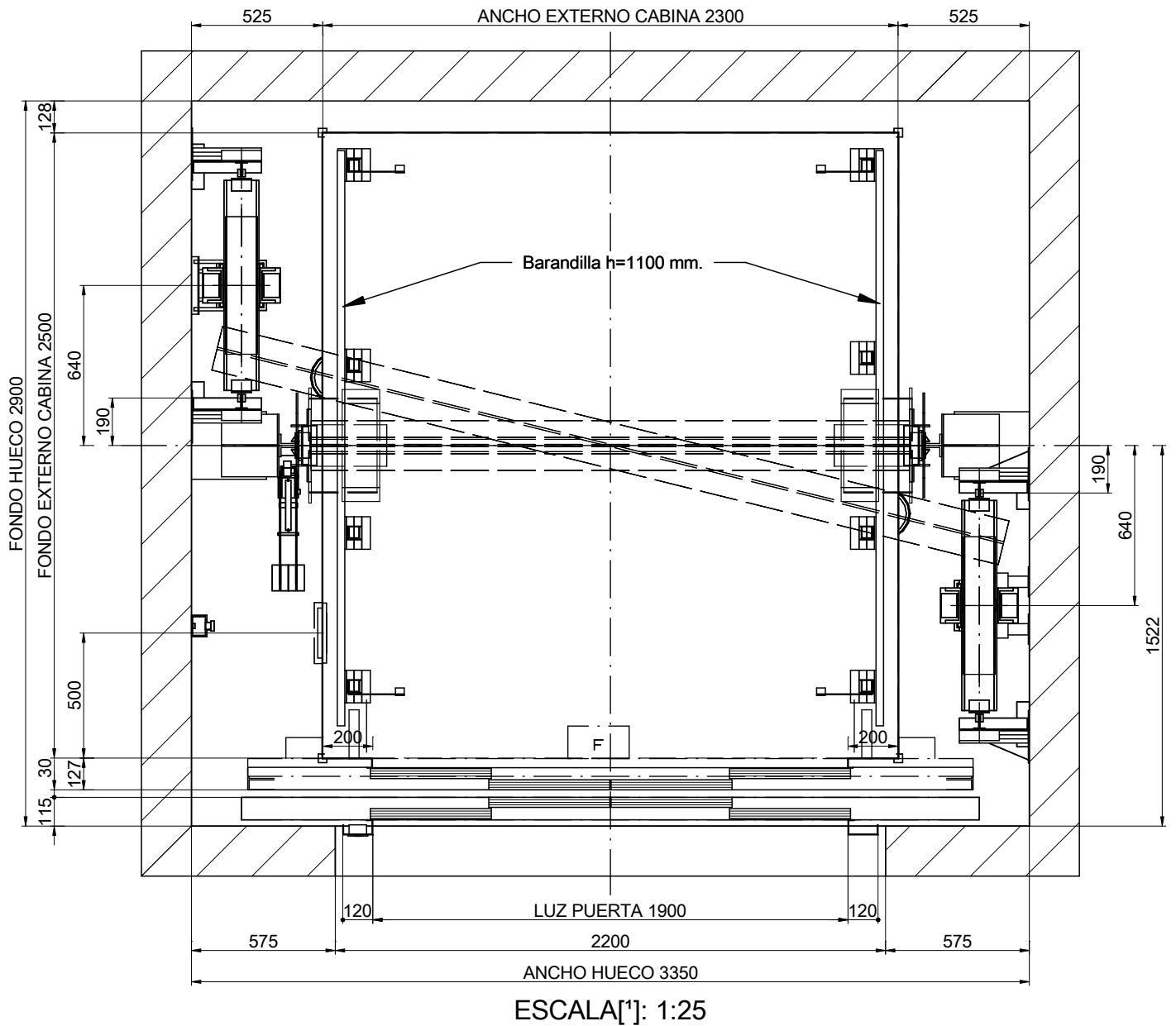

01-PLANTA



DIBUJADO	FECHA	REV.	HOJA	[*] Las dimensiones no acotadas en el plano son indicativas y no vinculantes.	
MP	2017	00	1/8		
MODELO ASCENSOR:				REFERENCIA:	CLIENTE: SITUACION OBRA:
MP H				MPH_MONTACARGAS_3000_ES	
CAPACIDAD: [Nº PERSONAS]		40		<h2>MP ASCENSORES</h2>	
CARGA UTIL: [kg]		3000			
VELOCIDAD: [m/s]		0.5			
FRECUENCIA: [Hz]		50			
TENSION: [V]		380V [Trifásica]			

01B-PLANTA

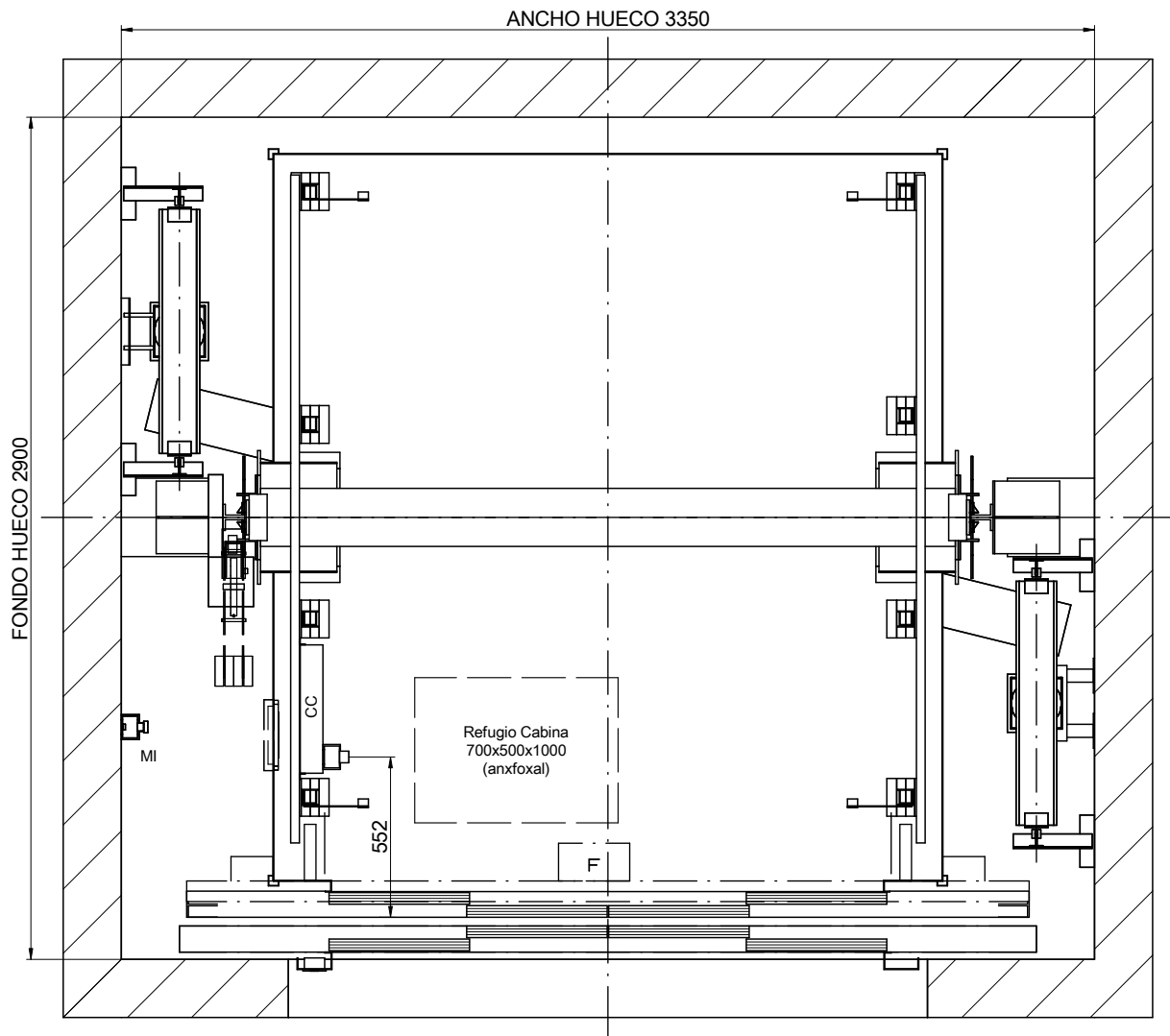

ESCALA[*]: 1:25

NOMENCLATURA

CC: Caja conexiones techo cabina

MI: Mando Inspección

DIBUJADO	FECHA	REV.	HOJA	[*] Las dimensiones no acotadas en el plano son indicativas y no vinculantes.	
MP	2017	00	2/8		
MODELO ASCENSOR:				REFERENCIA:	CLIENTE: SITUACION OBRA:
MP H				MPH_MONTACARGAS_3000_ES	
CAPACIDAD: [Nº PERSONAS]			40		
CARGA UTIL: [kg]			3000		
VELOCIDAD: [m/s]			0.5		
FRECUENCIA: [Hz]			50		
TENSION: [V]			380V [Trifásica]	MP ASCENSORES	

02-ALZADO LATERAL

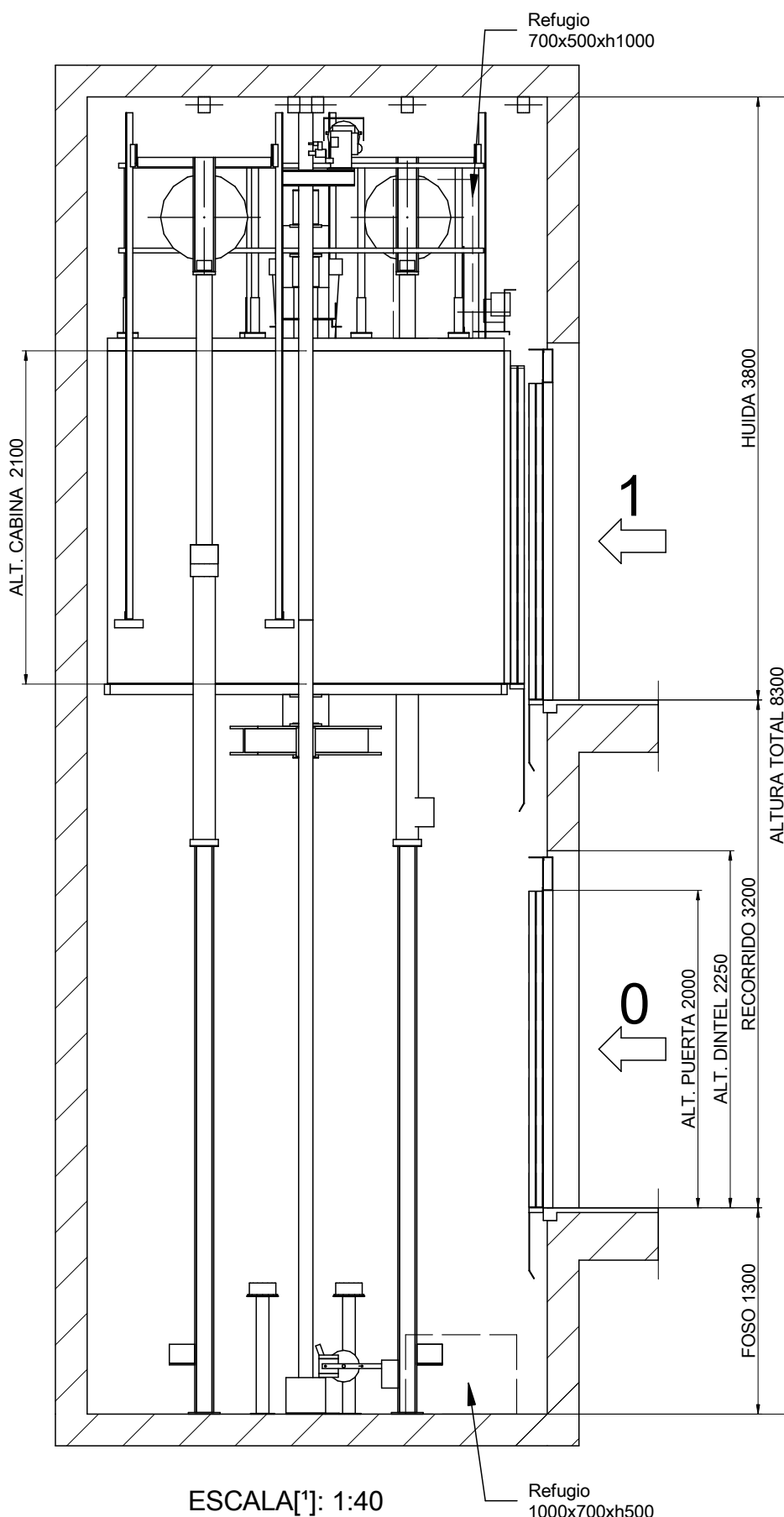

DIBUJADO		FECHA	REV.	HOJA	REFERENCIA: MPH_MONTACARGAS_3000_ES	CLIENTE: SITUACION OBRA:
MP	2017	00	3/8			
MODELO ASCENSOR:					MP H	
CAPACIDAD: [N° PERSONAS]					40	
CARGA UTIL: [kg]					3000	
VELOCIDAD: [m/s]					0.5	
FRECUENCIA: [Hz]					50	
TENSION: [V]					380V [Trifásica]	

Foso liso y a nivel protegido de infiltraciones de agua. [EN81-20:2014 5.2.1.9]
Prever dispositivo de acceso. [EN81-20:2014 5.2.2.4]
Dispositivo de parada. [EN81-20:2014 5.2.1.5.1. a]
Estación de control de inspección. [EN81-20:2014 5.2.1.5.1 b]
Toma de corriente. [EN81-20:2014 5.2.1.5.1. c]
Interruptor de alumbrado, conmutado con el armario. [EN81-20:2014 5.2.1.5.1. d]

DISTANCIA MAXIMA ENTRE FIJACIONES = 1500 mm

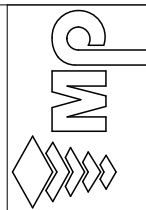

MP ASCENSORES

04-VIGA Y GANCHOS DE MONTAJE

POSICION DE LOS GANCHOS DESMONTABLES CAPACES DE SOPORTAR
3500 kg CADA UNO A SUMINISTRAR POR EL CONSTRUCTOR
(POSICION RECOMENDADA GANCHOS DE MONTAJE)

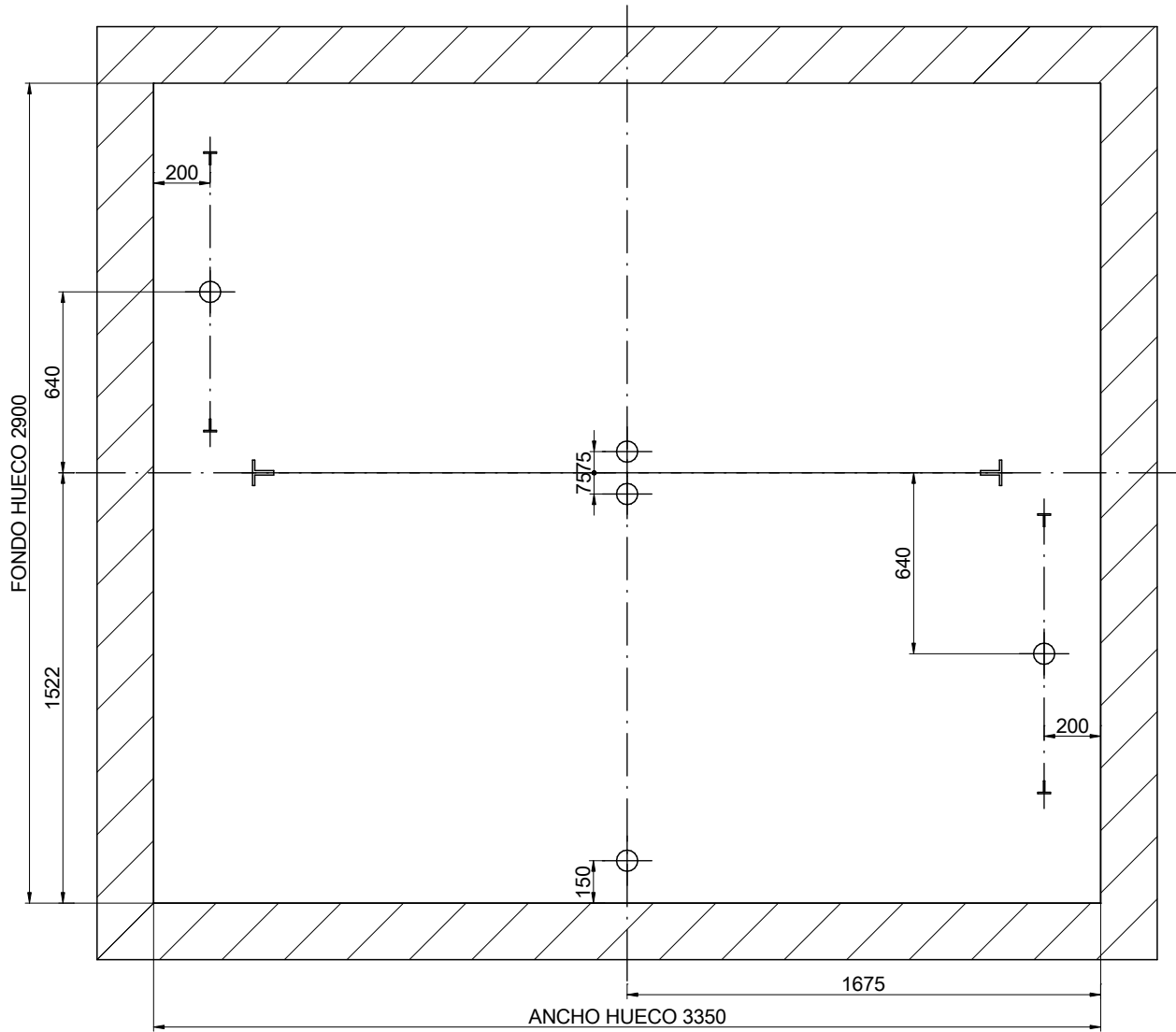

ESCALA[*]: 1:25

DIBUJADO	FECHA	REV.	HOJA	[*] Las dimensiones no acotadas en el plano son indicativas y no vinculantes.	
MP	2017	00	4/8		
MODELO ASCENSOR:				REFERENCIA:	
MP H				MPH_MONTACARGAS_3000_ES	
CAPACIDAD: [N° PERSONAS]				CLIENTE:	<p>MP ASCENSORES</p>
CARGA UTIL: [kg]				SITUACION OBRA:	
VELOCIDAD: [m/s]					
FRECUENCIA: [Hz]					
TENSION: [V]					

04B-CUARTO DE MÁQUINAS

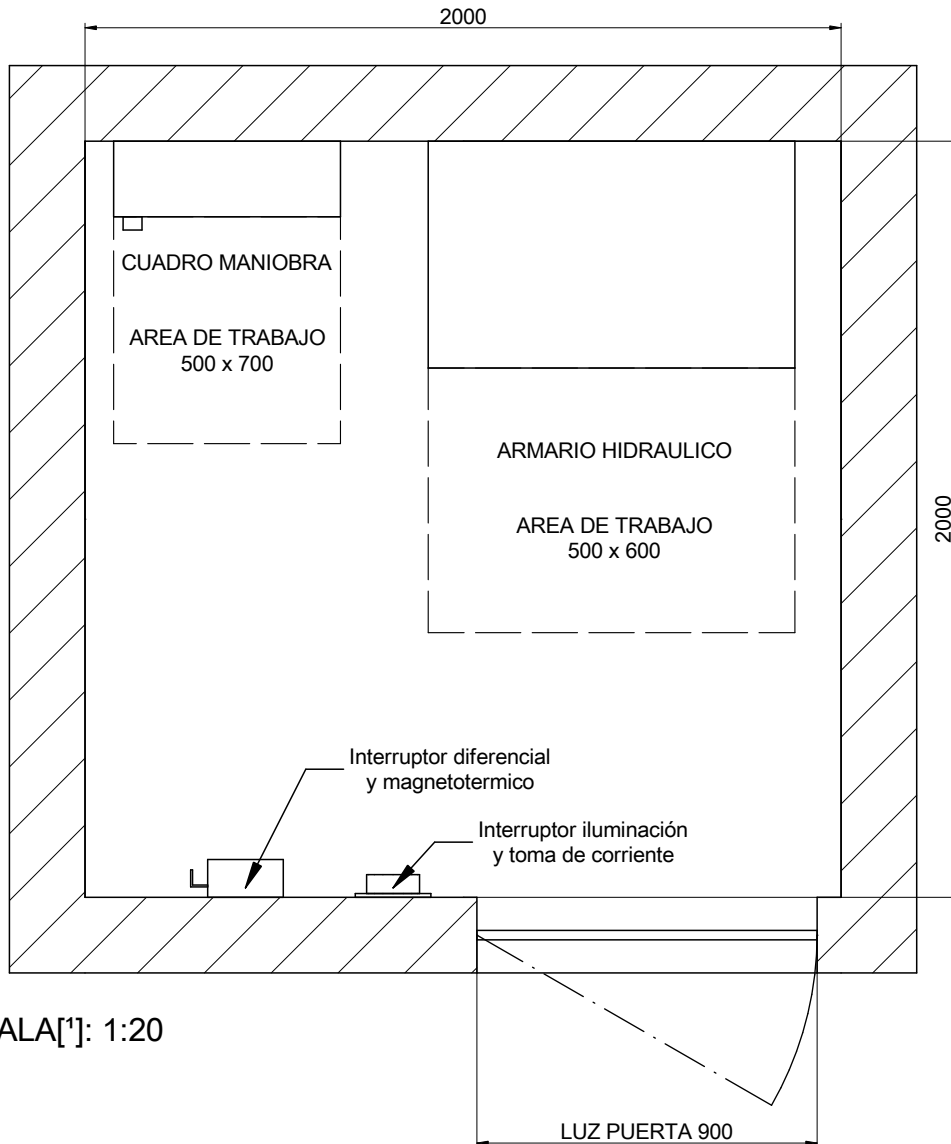

ESCALA[*]: 1:20

Altura mínima del cuarto de máquinas: 2100 mm.
 [EN 81-20:2014 5.2.6.3.2.1]
 Luz de puerta mínima: 600x2000 mm.
 [EN 81-20:2014 5.2.3.2 a)]

Situación cuarto de máquinas:
 Secuencia piso de sala de maquinas:
 [3] Distancia del cuadro al hueco:
 Ubicación de la toma de aceite del cilindro: 0

DIBUJADO	FECHA	REV.	HOJA	[*] Las dimensiones no acotadas en el plano son indicativas y no vinculantes.	
MP	2017	00	5/8	REFERENCIA: MPH_MONTACARGAS_3000_ES	
MODELO ASCENSOR:				CLIENTE:	SITUACION OBRA:
MP H					
CAPACIDAD: [Nº PERSONAS]			40	<h2>MP ASCENSORES</h2>	
CARGA UTIL: [kg]			3000		
VELOCIDAD: [m/s]			0.5		
FRECUENCIA: [Hz]			50		
TENSION: [V]			380V [Trifásica]		

05-PLANTA DE FOSO

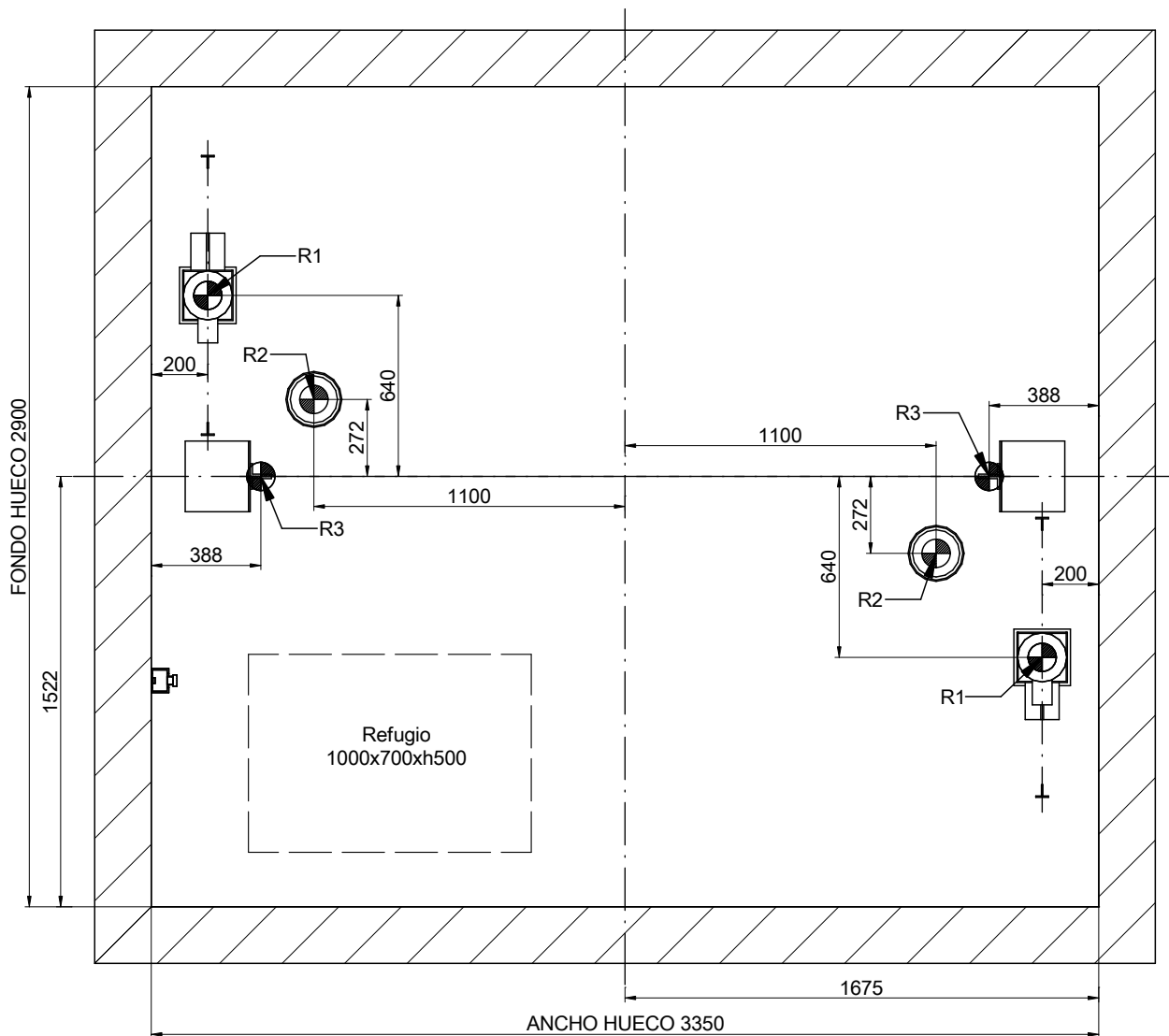

ESCALA[*]: 1:25

REACCIONES [N] [max.]					
R1	74900	R2	96250		
R3	75400				
Sx	6350	Sy	7700		

DIBUJADO	FECHA	REV.	HOJA	[*] Las dimensiones no acotadas en el plano son indicativas y no vinculantes.		
MP	2017	00	6/8	REFERENCIA: MPH_MONTACARGAS_3000_ES		
MODELO ASCENSOR:				CLIENTE:		
MP H				SITUACION OBRA:		
CAPACIDAD: [N° PERSONAS]			40			
CARGA UTIL: [kg]			3000			
VELOCIDAD: [m/s]			0.5			
FRECUENCIA: [Hz]			50			
TENSION: [V]			380V [Trifásica]	MP ASCENSORES		

06-DETALLE DE HUECO DE PUERTA

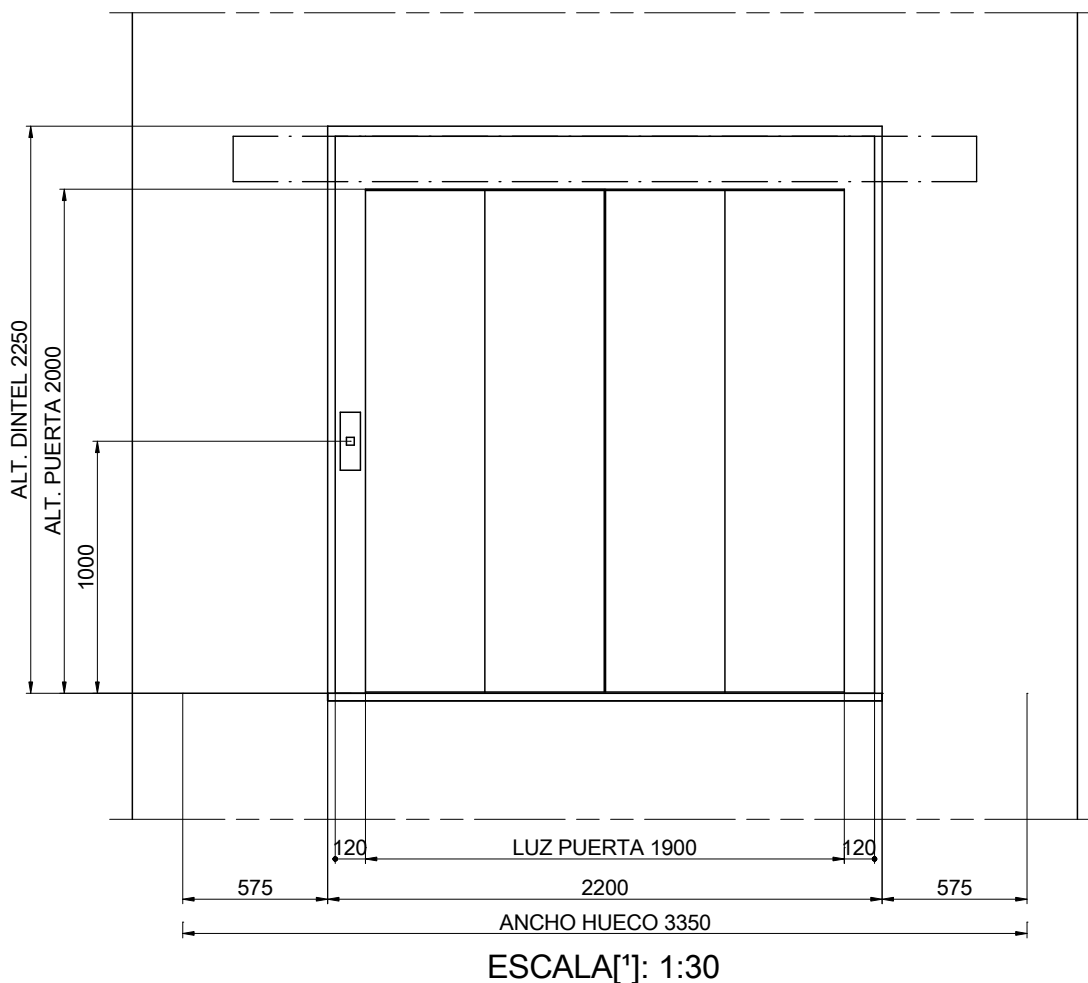

[2] Rebaje para largueros

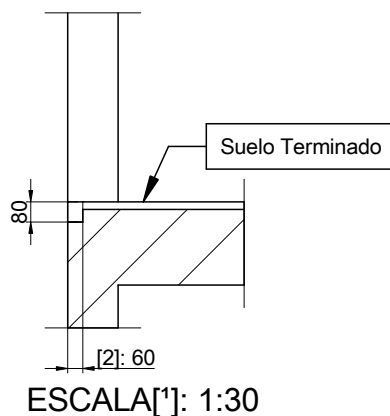

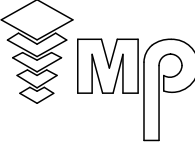

DIBUJADO	FECHA	REV.	HOJA	[*] Las dimensiones no acotadas en el plano son indicativas y no vinculantes.	
MP	2017	00	7/8		
MODELO ASCENSOR:				REFERENCIA:	CLIENTE: SITUACION OBRA:
MP H				MPH_MONTACARGAS_3000_ES	
CAPACIDAD: [N° PERSONAS]		40		MP ASCENSORES	
CARGA UTIL: [kg]		3000			
VELOCIDAD: [m/s]		0.5			
FRECUENCIA: [Hz]		50			
TENSION: [V]		380V [Trifásica]			

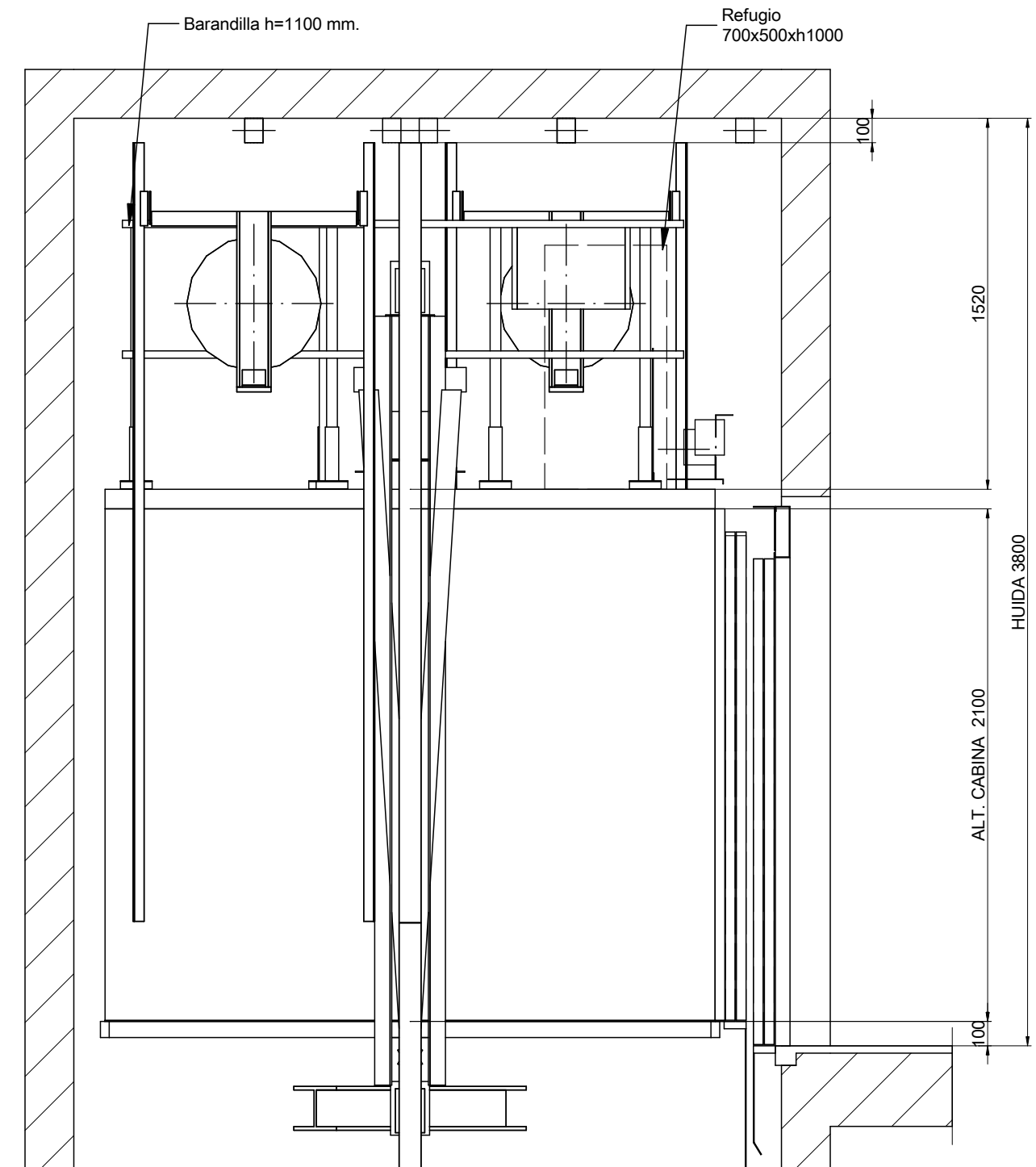
07-HUIDA



ESCALA[*]: 1:25

DIBUJADO	FECHA	REV.	HOJA	[*] Las dimensiones no acotadas en el plano son indicativas y no vinculantes.	
MP	2017	00	8/8	REFERENCIA: MPH_MONTACARGAS_3000_ES	
MODELO ASCENSOR:				CLIENTE:	
MP H				SITUACION OBRA:	
CAPACIDAD: [Nº PERSONAS]			40		
CARGA UTIL: [kg]			3000		
VELOCIDAD: [m/s]			0.5		
FRECUENCIA: [Hz]			50		
TENSION: [V]		380V [Trifásica]			