

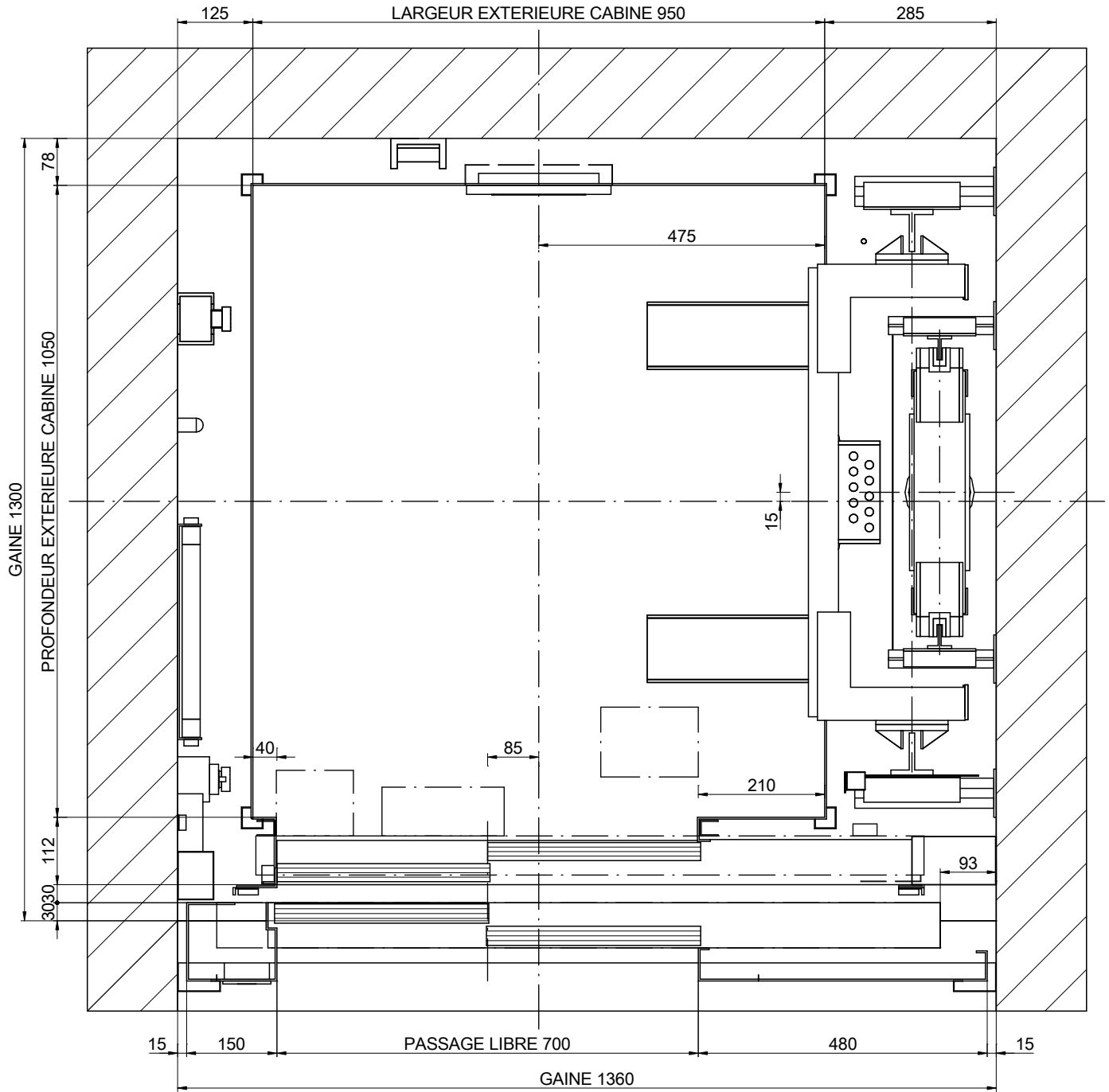

01-PLAN



ECHELLE[*]: 1:10

DESSINÉ	DATE	REV.	FEUILLE	[*] Les traits non cotés ne doivent pas servir pour des mesures. REFERENCE:	
MP	2016	00	1/8		
MODELE ASCENSEUR:				CLIENT:	ADRESSE CHANTIER:
MP GO! FLEX XL					
CAPACITE: [Nbre DE PERS.]	5				
CHARGE NOMINALE: [kg]	375				
VITESSE: [m/s]	1				
FREQUENCE: [Hz]	50				
TENSION RESEAU: [V]	380V [Triphasée]			MP ASCENSEURS	

01B-PLAN

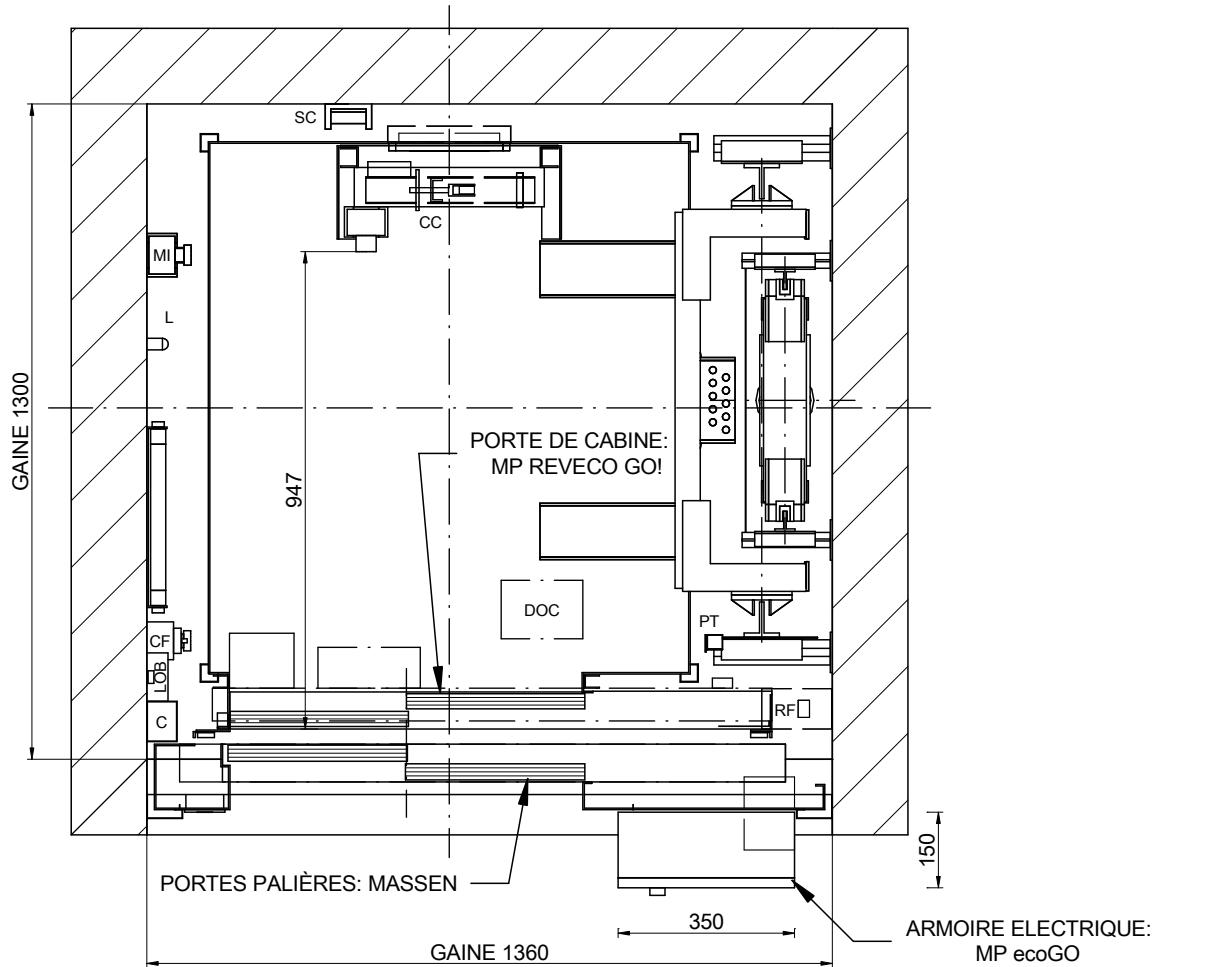

EN OPTION ARMOIRE ELECTRIQUE:
Via Serie (385x230x2160)

ECHELLE[*]: 1:15

NOMENCLATURE

- C: Goulotte
- CC: Boîte des connexions toit de cabine
- CF: Boîtier fond de fosse
- CL: Commutateur éclairage de gaine
- DOC: Boîte de contrôle opérateur
- L: Lampes
- LOB: Carte de contrôle des boîtes à boutons
- MI: Boîtier inspection
- PT: Came fixe
- RF: Résistance de frein
- ST: Dispositif d'arrêt
- SC: Support de câble pendentif

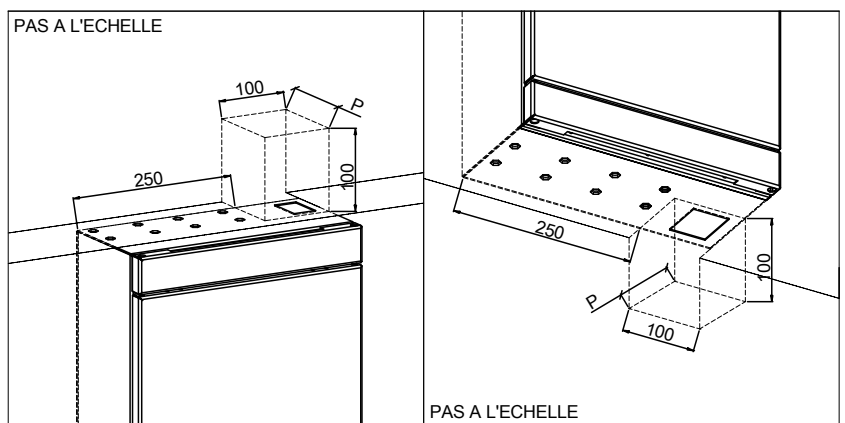

DESSINÉ	DATE	REV.	FEUILLE
MP	2016	00	2/8
MODELE ASCENSEUR:			
MP GO! FLEX XL			
CAPACITE: [Nbre DE PERS.]	5		
CHARGE NOMINALE: [kg]	375		
VITESSE: [m/s]	1		
FREQUENCE: [Hz]	50		
TENSION RESEAU: [V]	380V [Triphasée]		

[*] Les traits non cotés ne doivent pas servir pour des mesures.

REFERENCE:

CLIENT:
ADRESSE CHANTIER:



MP ASCENSEURS

02-ELEVATION LATERALE

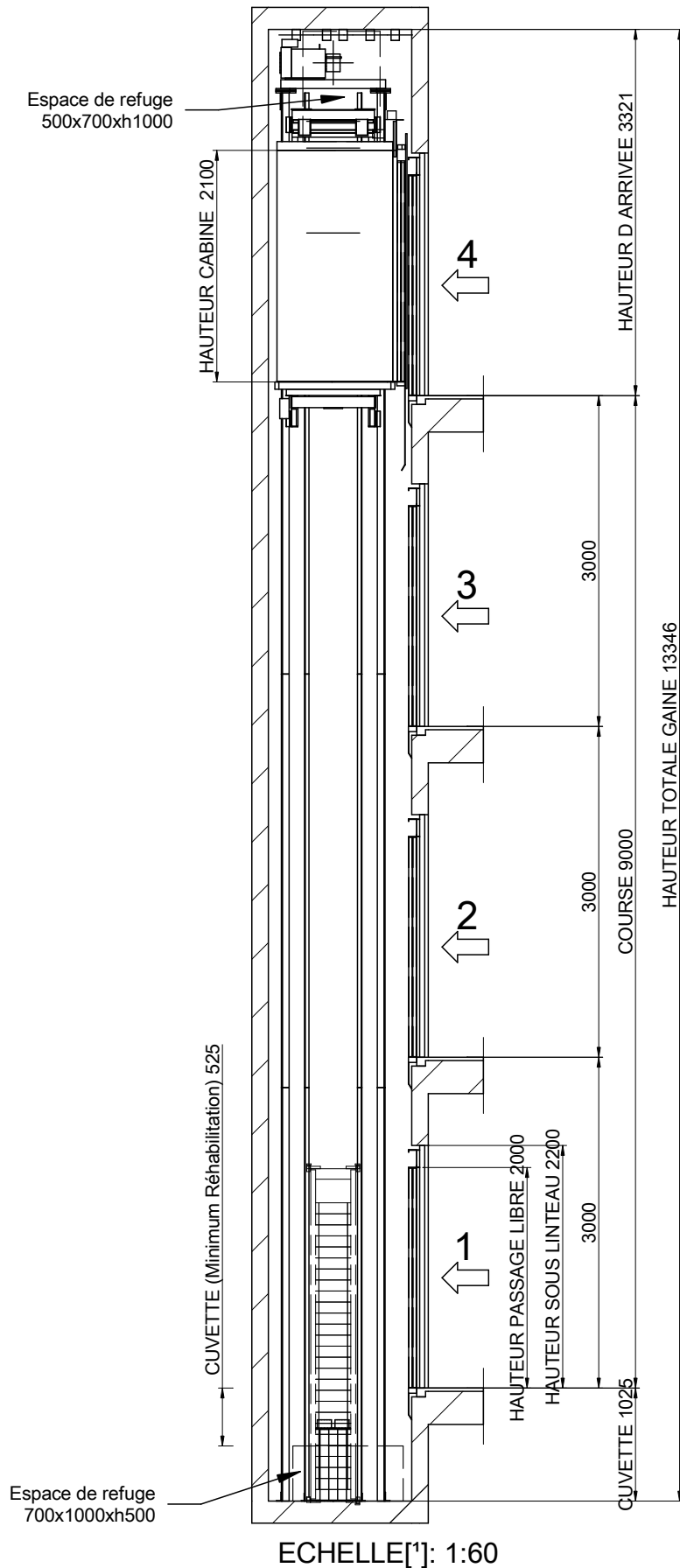

		[*] Les traits non cotés ne doivent pas servir pour des mesures.	
		DESSINÉ	FEUILLE
MP	2016	REV. 00	3/8
MODELE ASCENSEUR:		MP GO! FLEX XL	
CAPACITE: [Nbre DE PERS.]		5	
CHARGE NOMINALE: [kg]		375	
VITESSE: [m/s]		1	
FREQUENCE: [Hz]		50	
TENSION RESEAU: [V]		380V [Triphasée]	
CLIENT:		MP ASCENSEURS	
ADRESSE CHANTIER:			

Cuvette lisse et a niveau, protégé d'infiltration de l'eau.
 [EN81-20:2014 5.2.1.9]
 Prévoir échelle d'accès.
 [EN81-20:2014 5.2.2.4]
 Dispositif d'arrêt.
 [EN81-20:2014 5.2.1.5.1. a)
 Boîtier inspection.
 [EN81-20:2014 5.2.1.5.1. b)
 Prise de courant.
 [EN81-20:2014 5.2.1.5.1. c)
 Interrupteur de lumière
 échange avec l'armoire.
 [EN81-20:2014 5.2.1.5.1. d)

03B-DETAIL DE FIXATION EN TETE DE GAINE

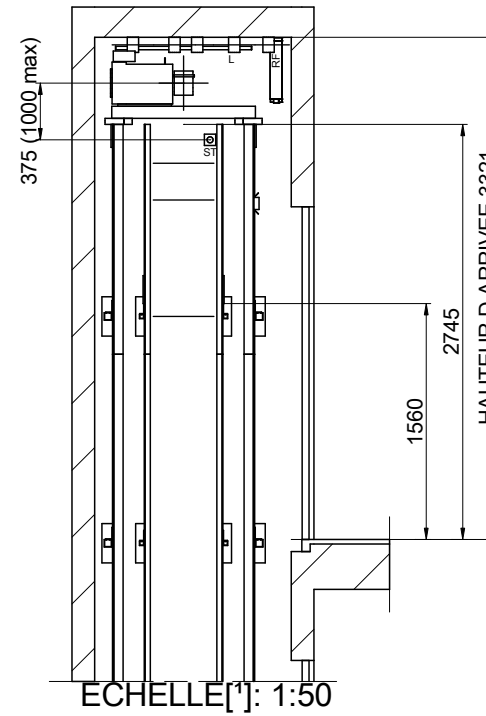
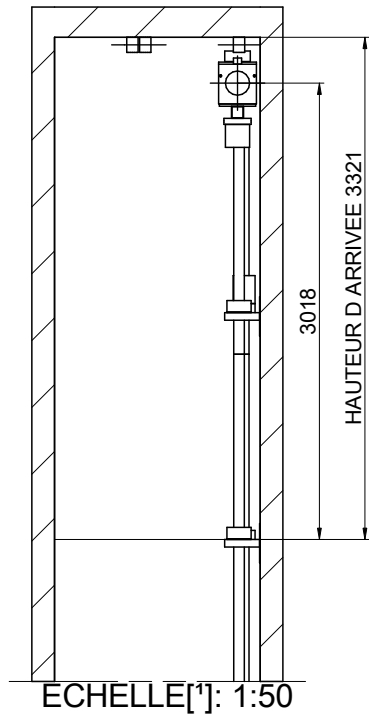

DESSINÉ	DATE	REV.	FEUILLE
MP	2016	00	4/8
MODELE ASCENSEUR:			
MP GO! FLEX XL			
CAPACITE: [Nbre DE PERS.]			5
CHARGE NOMINALE: [kg]			375
VITESSE: [m/s]			1
FREQUÉENCE: [Hz]			50
TENSION RESEAU: [V]		380V [Triphasée]	

[*] Les traits non cotés ne doivent pas servir pour des mesures.

REFERENCE:

CLIENT:

ADRESSE CHANTIER:

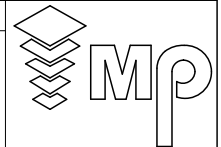

MP ASCENSEURS

04-POUTRE ET CROCHETS DU MONTAGE.

POSITION DES CROCHETS DEMONTABLES CAPABLES DE SUPPORTER
1000 kg CHACUN. PAR LE CONSTRUCTEUR
(POSITION CONSEILLEE DES CROCHETS DE MONTAGE)

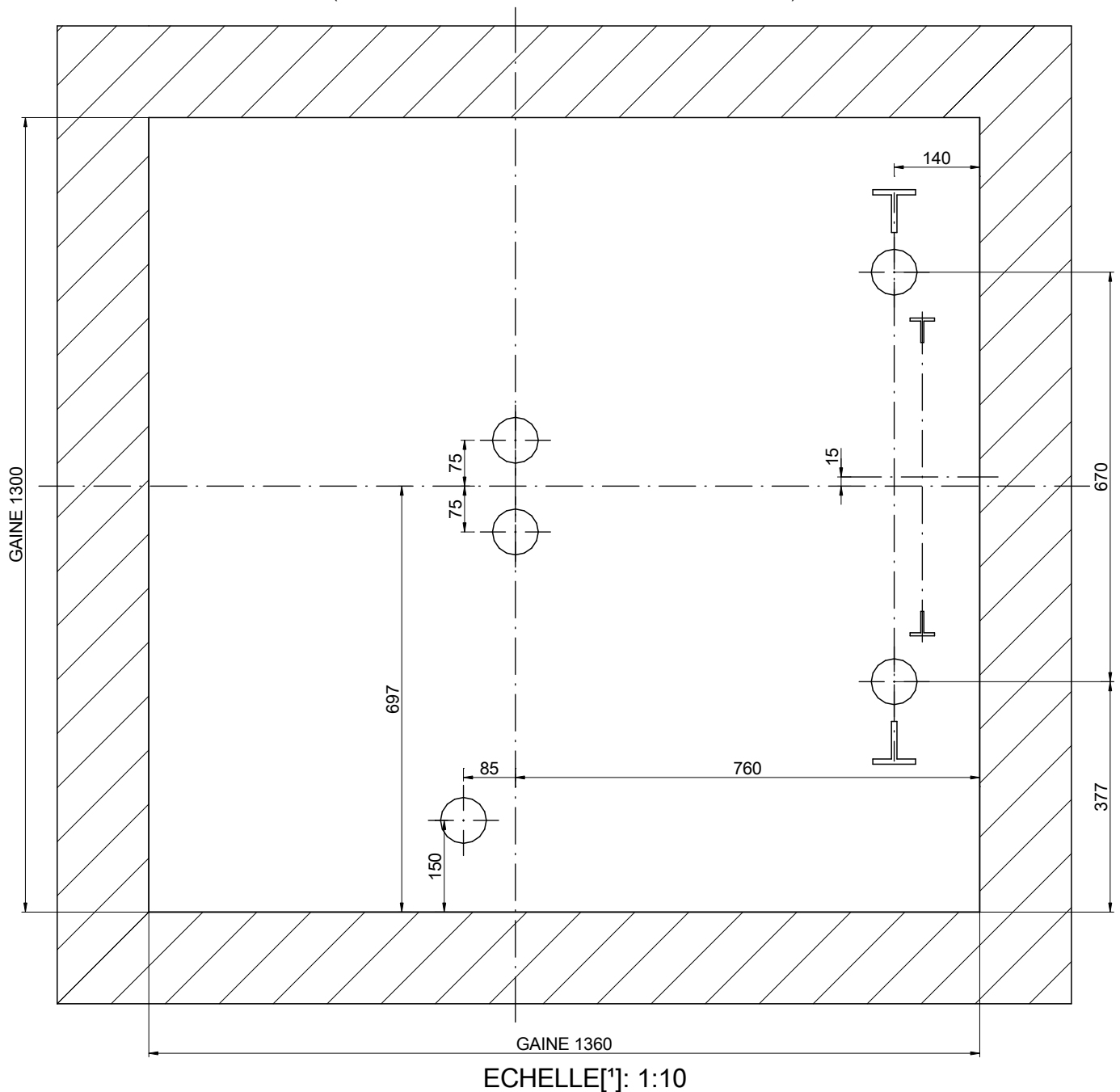

DESSINÉ	DATE	REV.	FEUILLE	[*] Les traits non cotés ne doivent pas servir pour des mesures. REFERENCE:	
MP	2016	00	5/8		
MODELE ASCENSEUR:				CLIENT:	ADRESSE CHANTIER:
MP GO! FLEX XL					
CAPACITE: [Nbre DE PERS.]	5			<p style="text-align: center;">MP ASCENSEURS</p>	
CHARGE NOMINALE: [kg]	375				
VITESSE: [m/s]	1				
FREQUÉENCE: [Hz]	50				
TENSION RESEAU: [V]	380V [Triphasée]				

05-PLAN DE LA CUVETTE

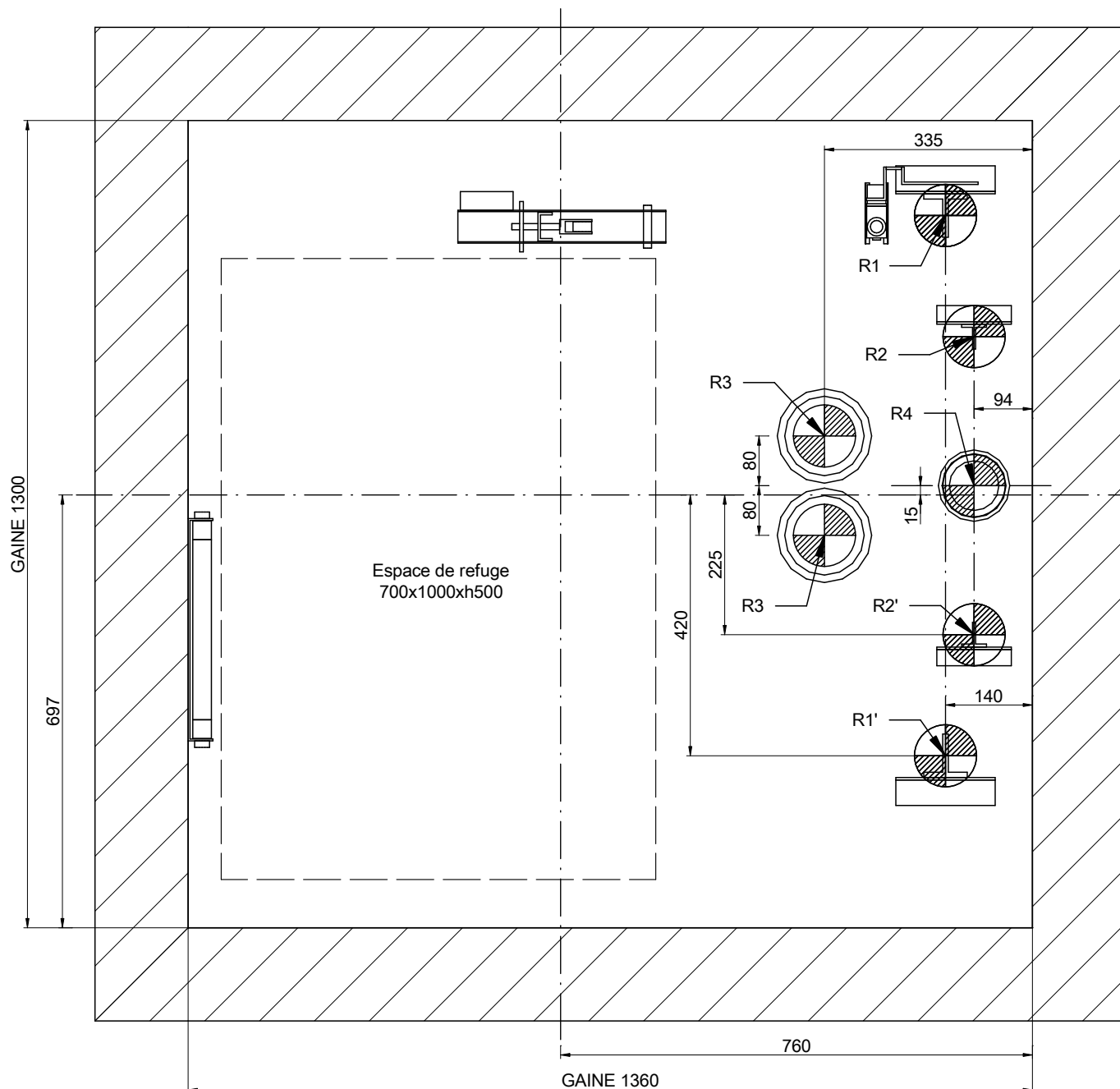

ECHELLE[*]: 1:10

REACTIONS [N] [max.]			
R1	33000	R2	3000
R1'	33000	R2'	3000
R3	23500	R4	35000
Sx	3100	Sy	1000

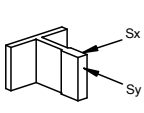

DESSINÉ	DATE	REV.	FEUILLE
MP	2016	00	6/8
MODELE ASCENSEUR:			
MP GO! FLEX XL			
CAPACITE: [Nbre DE PERS.]	5		
CHARGE NOMINALE: [kg]	375		
VITESSE: [m/s]	1		
FREQUENCE: [Hz]	50		
TENSION RESEAU: [V]	380V [Triphasée]		

[*] Les traits non cotés ne doivent pas servir pour des mesures.

REFERENCE:

CLIENT:
ADRESSE CHANTIER:

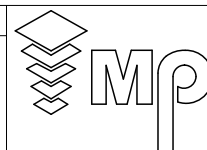

MP ASCENSEURS

06-DETAIL PORTE PALIERE

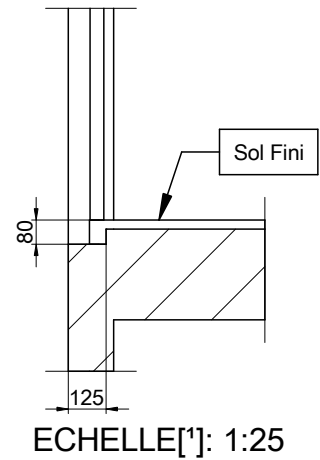
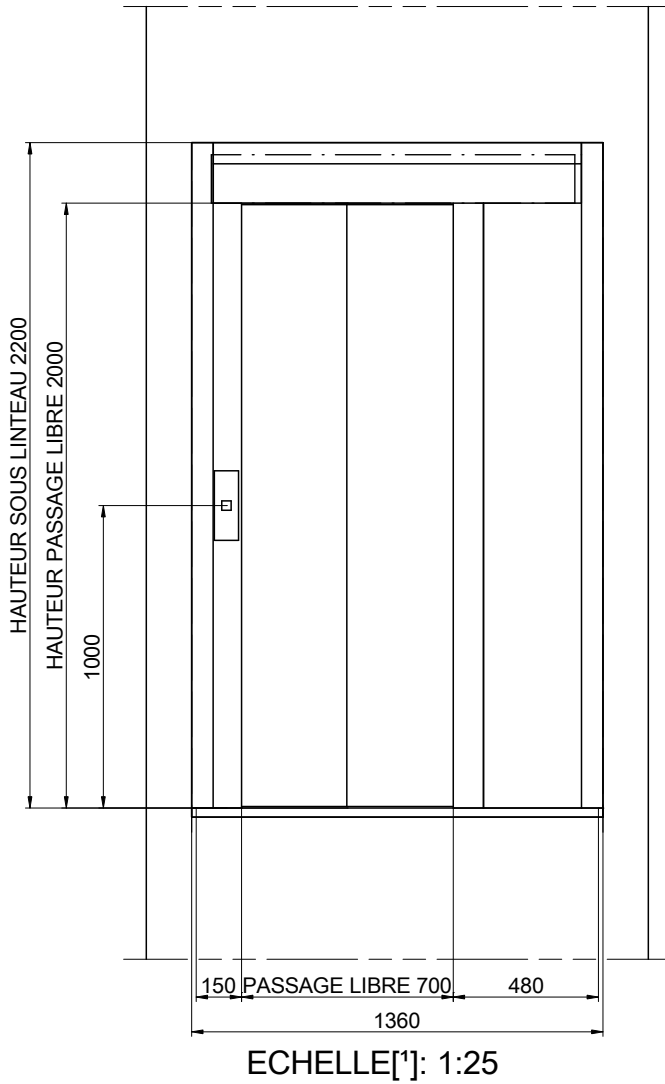

DESSINÉ	DATE	REV.	FEUILLE	[*] Les traits non cotés ne doivent pas servir pour des mesures.	
MP	2016	00	7/8	REFERENCE:	
MODELE ASCENSEUR:				CLIENT: ADRESSE CHANTIER:	
MP GO! FLEX XL					
CAPACITE: [Nbre DE PERS.]		5			
CHARGE NOMINALE: [kg]		375			
VITESSE: [m/s]		1			
FREQUENCE: [Hz]		50			
TENSION RESEAU: [V]		380V [Triphasée]		MP ASCENSEURS	

07-HAUTEUR D ARRIVEE

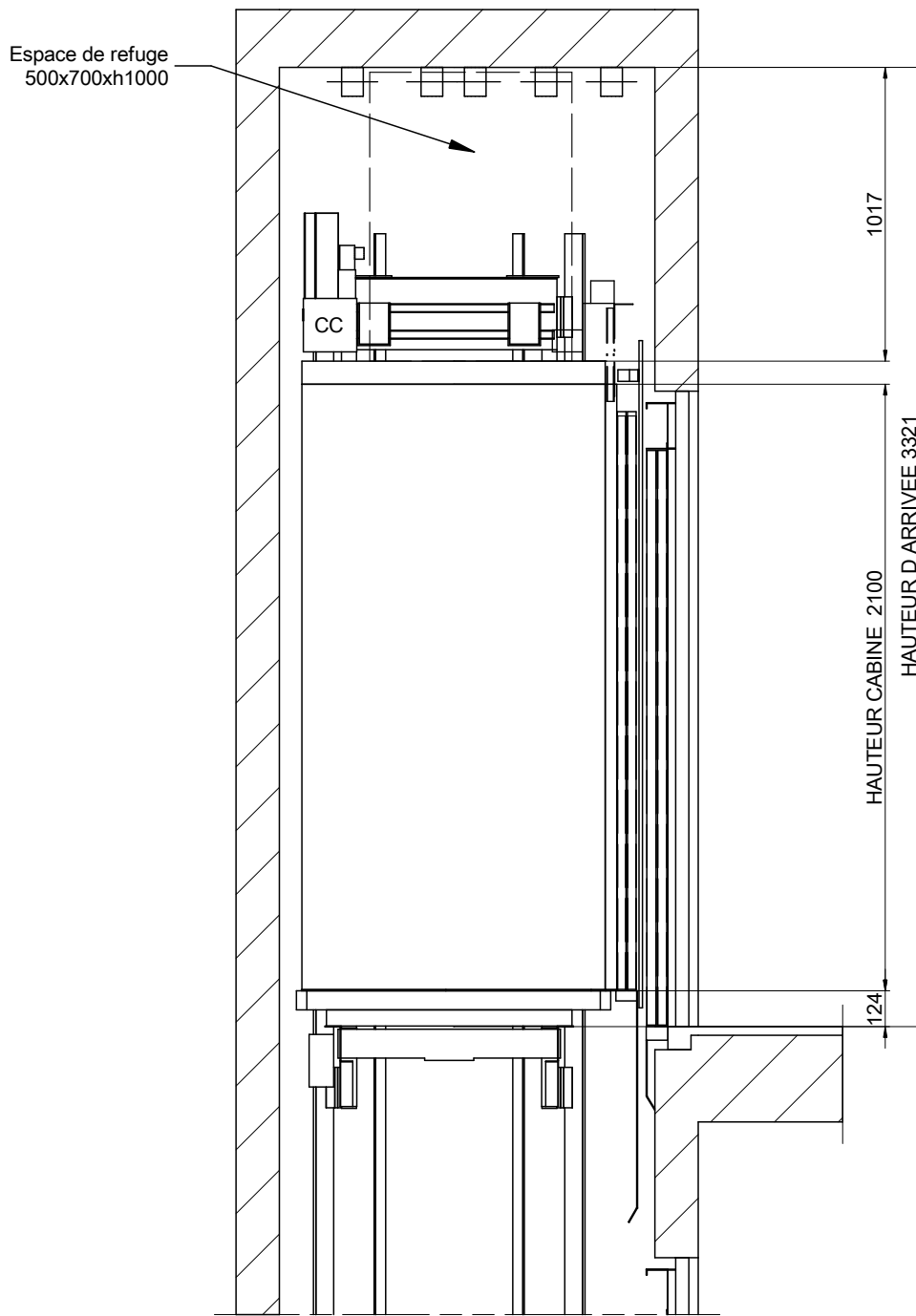

ECHELLE[*]: 1:25

DESSINÉ	DATE	REV.	FEUILLE	[*] Les traits non cotés ne doivent pas servir pour des mesures. REFERENCE:	
MP	2016	00	8/8		
MODELE ASCENSEUR:				CLIENT:	ADRESSE CHANTIER:
MP GO! FLEX XL					
CAPACITE: [Nbre DE PERS.]	5			<p style="text-align: center;">MP ASCENSEURS</p>	
CHARGE NOMINALE: [kg]	375				
VITESSE: [m/s]	1				
FREQUÉENCE: [Hz]	50				
TENSION RESEAU: [V]	380V [Triphasée]				