

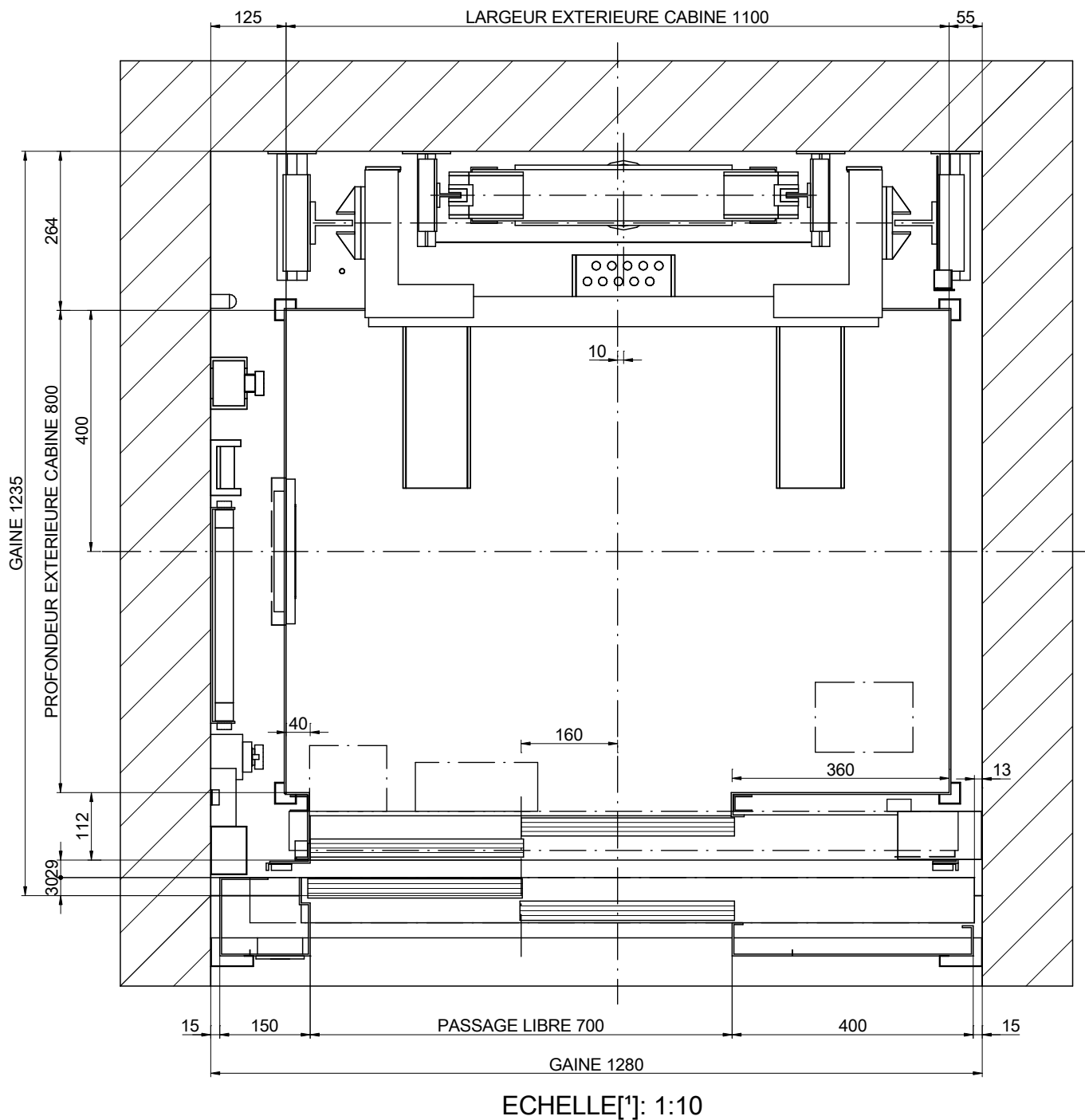

01-PLAN



DESSINÉ	DATE	REV.	FEUILLE	[*] Les traits non cotés ne doivent pas servir pour des mesures. REFERENCE:	
MP	2016	00	1/8		
MODELE ASCENSEUR:				CLIENT: ADRESSE CHANTIER:	<p style="text-align: center; font-size: 24px; font-weight: bold;">MP ASCENSEURS</p>
MP GO! FLEX XL					
CAPACITE: [Nbre DE PERS.]			4		
CHARGE NOMINALE: [kg]			320		
VITESSE: [m/s]			1		
FREQUENCE: [Hz]			50		
TENSION RESEAU: [V]			380V [Triphasée]		

01B-PLAN

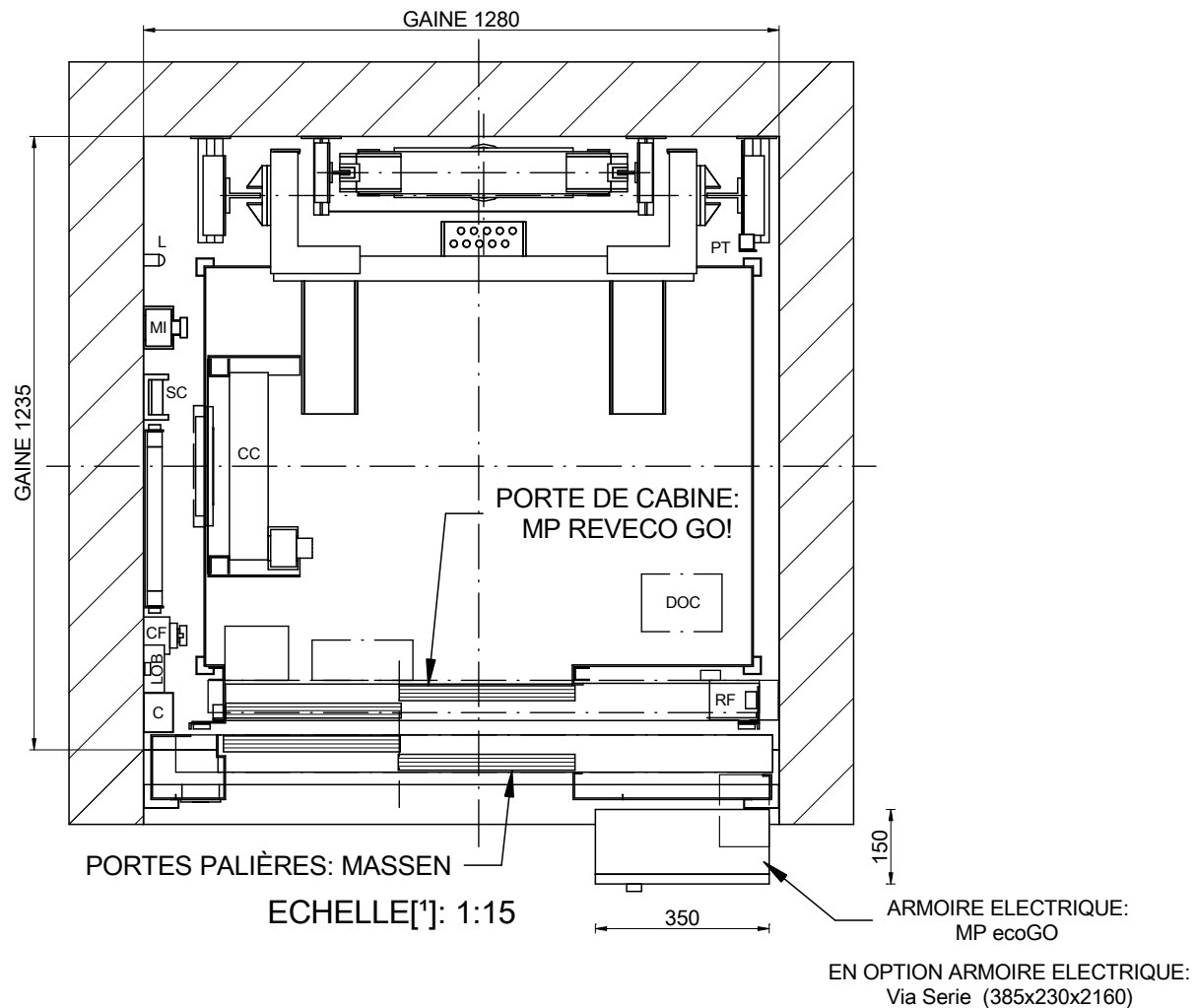

NOMENCLATURE

- C: Goulotte
- CC: Boîte des connexions toit de cabine
- CF: Boîtier fond de fosse
- CL: Commutateur éclairage de gaine
- DOC: Boîte de contrôle opérateur
- L: Lampes
- LOB: Carte de contrôle des boîtes à boutons
- MI: Boîtier inspection
- PT: Came fixe
- RF: Résistance de frein
- ST: Dispositif d'arrêt
- SC: Support de câble pendentif

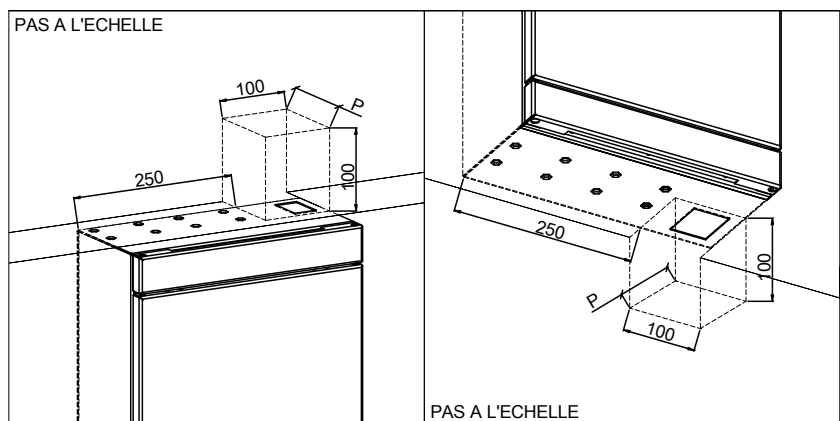

DESSINÉ	DATE	REV.	FEUILLE	[*] Les traits non cotés ne doivent pas servir pour des mesures.	
MP	2016	00	2/8		
MODELE ASCENSEUR:				CLIENT:	
MP GO! FLEX XL					
CAPACITE: [Nbre DE PERS.]	4			ADRESSE CHANTIER:	
CHARGE NOMINALE: [kg]	320				
VITESSE: [m/s]	1			MP ASCENSEURS	
FREQUÉENCE: [Hz]	50				
TENSION RESEAU: [V]	380V [Triphasée]				

02-ELEVATION LATÉRALE

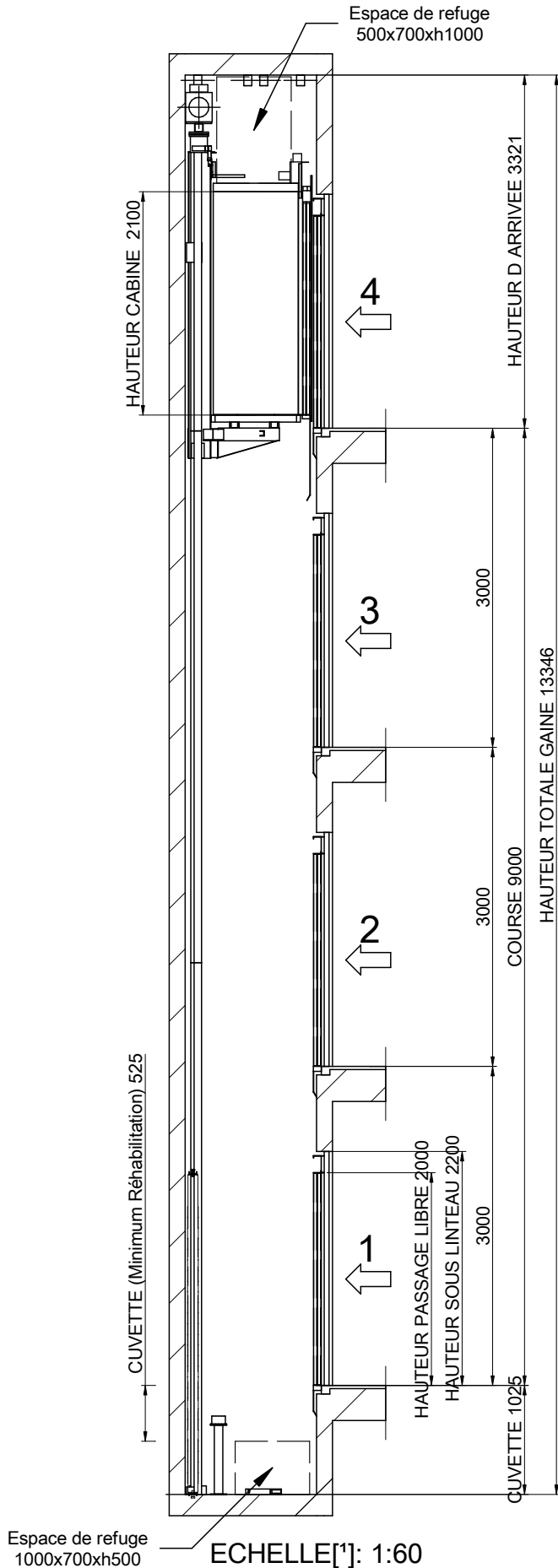

		[*] Les traits non cotés ne doivent pas servir pour des mesures.	
DESSINÉ	MP	DATE	2016
REV.	00	FEUILLE	3/8
MODELE ASCENSEUR:	MP GO! FLEX XL		
CAPACITE: [Nbre DE PERS.]	4		
CHARGE NOMINALE: [kg]	320		
VITESSE: [m/s]	1		
FREQUÉENCE: [Hz]	50		
TENSION RESEAU: [V]	380V [Triphasée]		
CLIENT:	MP ASCENSEURS		
ADRESSE CHANTIER:			

Cuvette lisse et a niveau, protégé d'infiltration de l'eau.
 [EN81-20:2014 5.2.1.9]
 Prévoir échelle d'accès.
 [EN81-20:2014 5.2.2.4]
 Dispositif d'arrêt.
 [EN81-20:2014 5.2.1.5.1. a)
 Boîtier inspection.
 [EN81-20:2014 5.2.1.5.1. b)
 Prise de courant.
 [EN81-20:2014 5.2.1.5.1. c)
 Interrupteur de lumière
 échange avec l'armoire.
 [EN81-20:2014 5.2.1.5.1. d)

03B-DETAIL DE FIXATION EN TETE DE GAINE

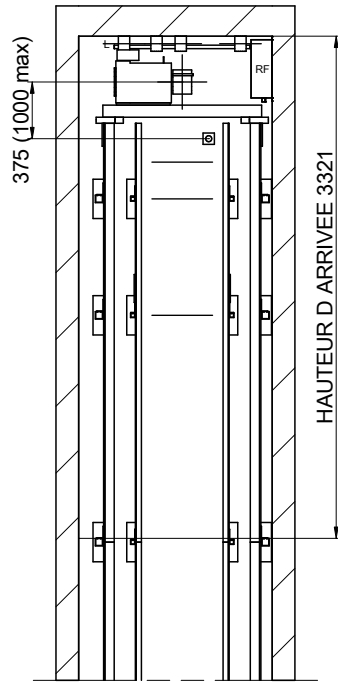

ECHELLE[*]: 1:50

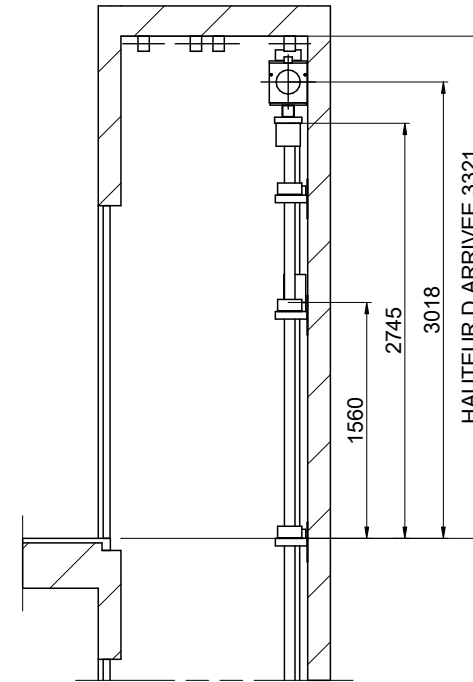

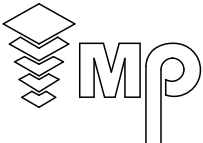

ECHELLE[*]: 1:50

DESSINÉ	DATE	REV.	FEUILLE	[*] Les traits non cotés ne doivent pas servir pour des mesures.		
MP	2016	00	4/8	REFERENCE:		
MODELE ASCENSEUR:				CLIENT:		MP ASCENSEURS
MP GO! FLEX XL				ADRESSE CHANTIER:		
CAPACITE: [Nbre DE PERS.]			4			
CHARGE NOMINALE: [kg]			320			
VITESSE: [m/s]			1			
FREQUÉNCÉ: [Hz]			50			
TENSION RESEAU: [V]		380V [Triphasée]				

04-POUTRE ET CROCHETS DU MONTAGE.

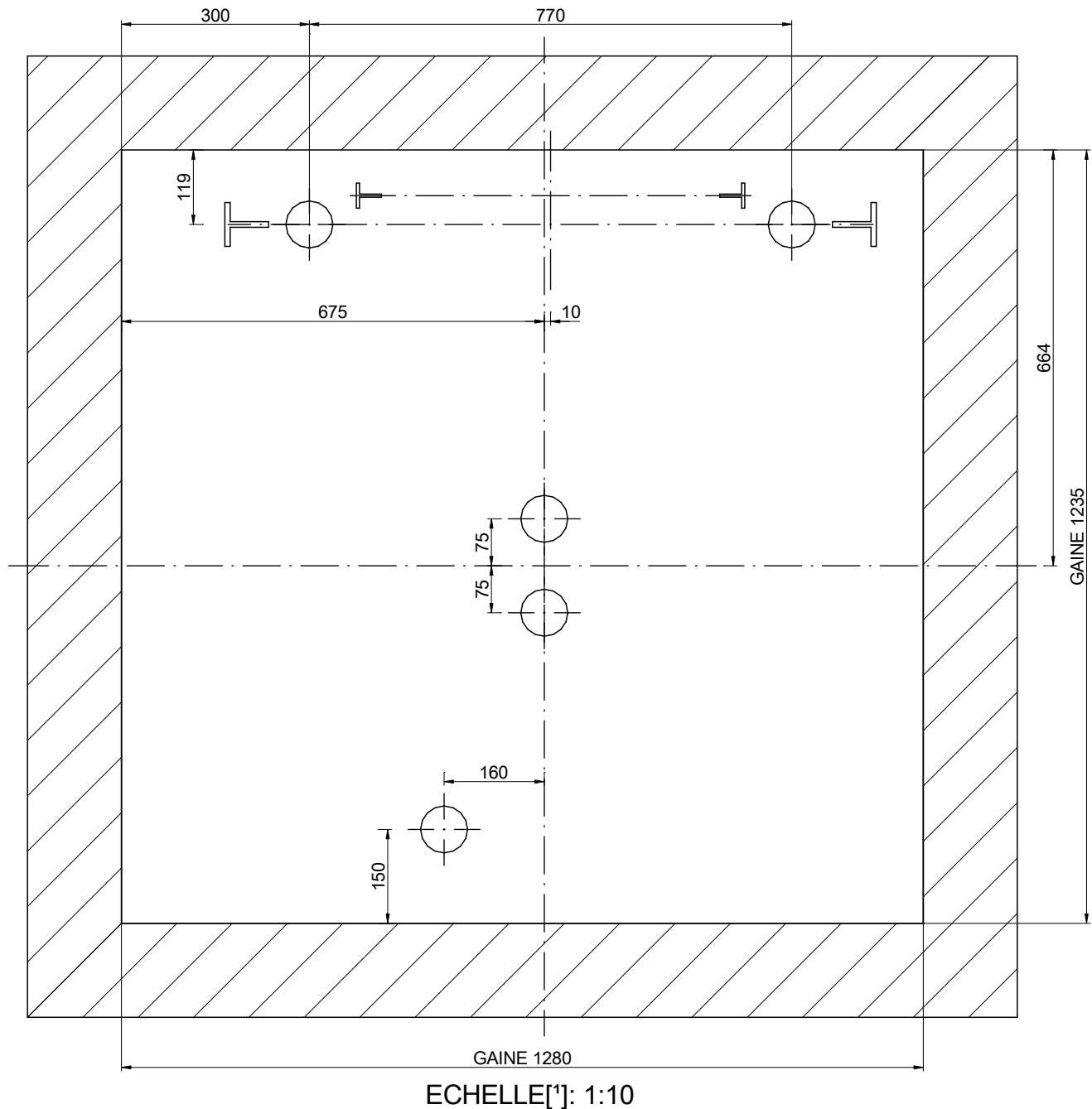
POSITION DES CROCHETS DEMONTABLES CAPABLES DE SUPPORTER
1000 kg CHACUN. PAR LE CONSTRUCTEUR
(POSITION CONSEILLEE DES CROCHETS DE MONTAGE)



DESSINÉ	DATE	REV.	FEUILLE	[*] Les traits non cotés ne doivent pas servir pour des mesures.	
MP	2016	00	5/8		
MODELE ASCENSEUR:				CLIENT:	
MP GO! FLEX XL					
CAPACITE: [Nbre DE PERS.]				ADRESSE CHANTIER:	
4					
CHARGE NOMINALE: [kg]				MP ASCENSEURS	
320					
VITESSE: [m/s]					
1					
FREQUÉENCE: [Hz]					
50					
TENSION RESEAU: [V]					
380V [Triphasée]					

05-PLAN DE LA CUVETTE

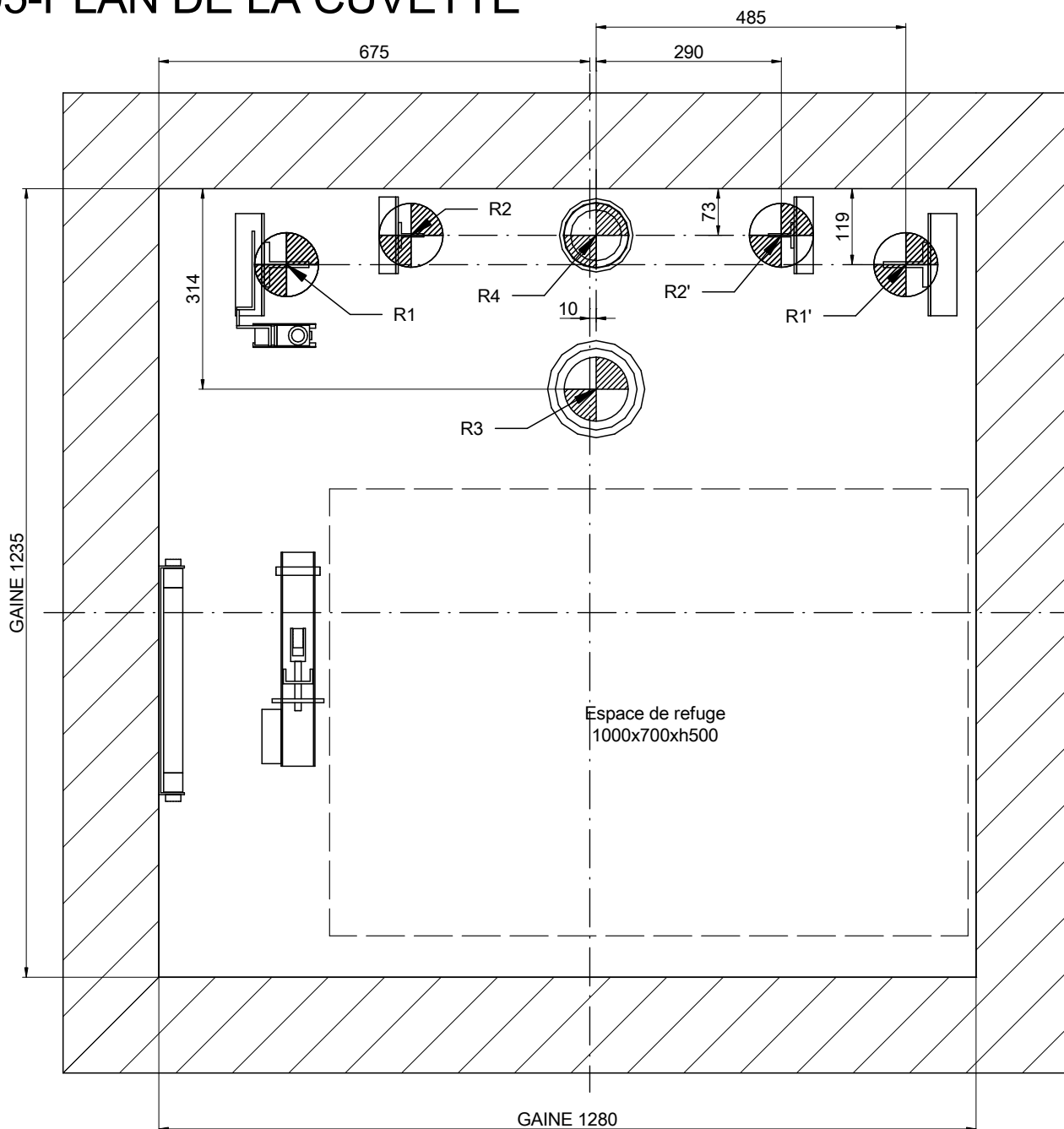

ECHELLE[*]: 1:10

REACTIONS [N] [max.]			
R1	30000	R2	3000
R1'	30000	R2'	3000
R3	40000	R4	33000
Sx	2900	Sy	900

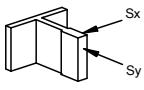

DESSINÉ	DATE	REV.	FEUILLE
MP	2016	00	6/8
MODELE ASCENSEUR:			
MP GO! FLEX XL			
CAPACITE: [Nbre DE PERS.]	4		
CHARGE NOMINALE: [kg]	320		
VITESSE: [m/s]	1		
FREQUENCE: [Hz]	50		
TENSION RESEAU: [V]	380V [Triphasée]		

[*] Les traits non cotés ne doivent pas servir pour des mesures.

REFERENCE:

CLIENT:
ADRESSE CHANTIER:

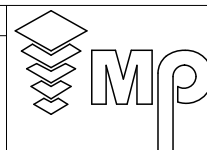

MP ASCENSEURS

06-DETAIL PORTE PALIERE

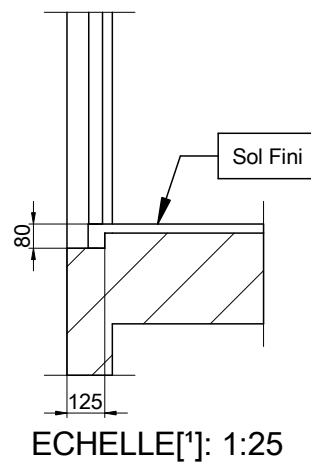
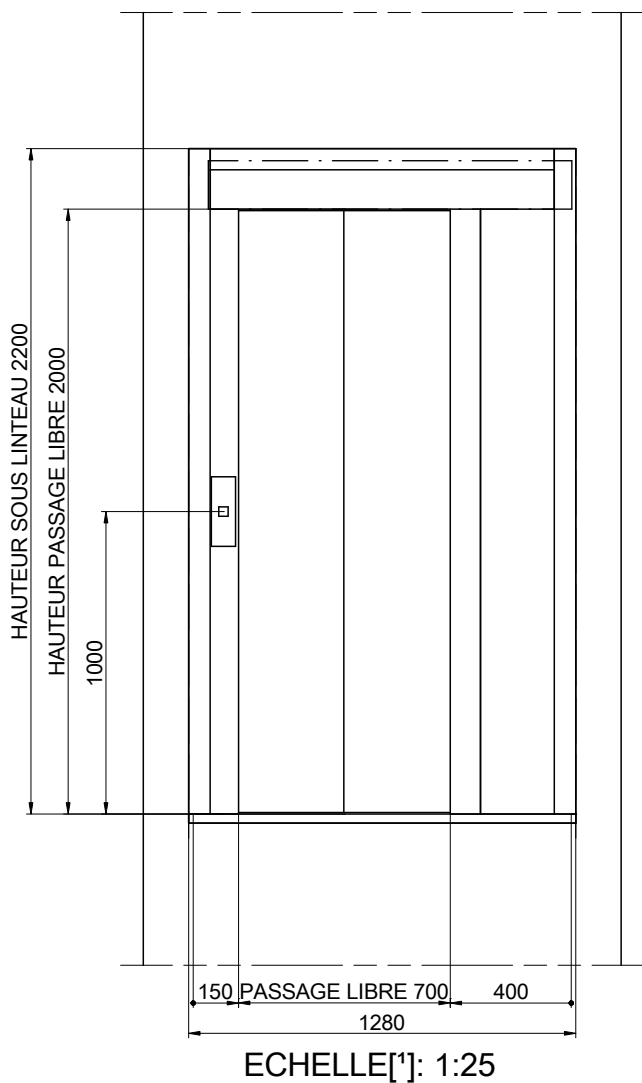

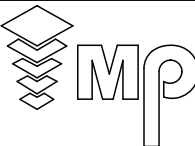
DESSINÉ	DATE	REV.	FEUILLE	[*] Les traits non cotés ne doivent pas servir pour des mesures.	
MP	2016	00	7/8		
MODELE ASCENSEUR:				CLIENT: ADRESSE CHANTIER:	
MP GO! FLEX XL					
CAPACITE: [Nbre DE PERS.]		4			
CHARGE NOMINALE: [kg]		320			
VITESSE: [m/s]		1			
FREQUENCE: [Hz]		50			
TENSION RESEAU: [V]		380V [Triphasée]		MP ASCENSEURS	

07-HAUTEUR D ARRIVEE

Espace de refuge
500x700xh1000

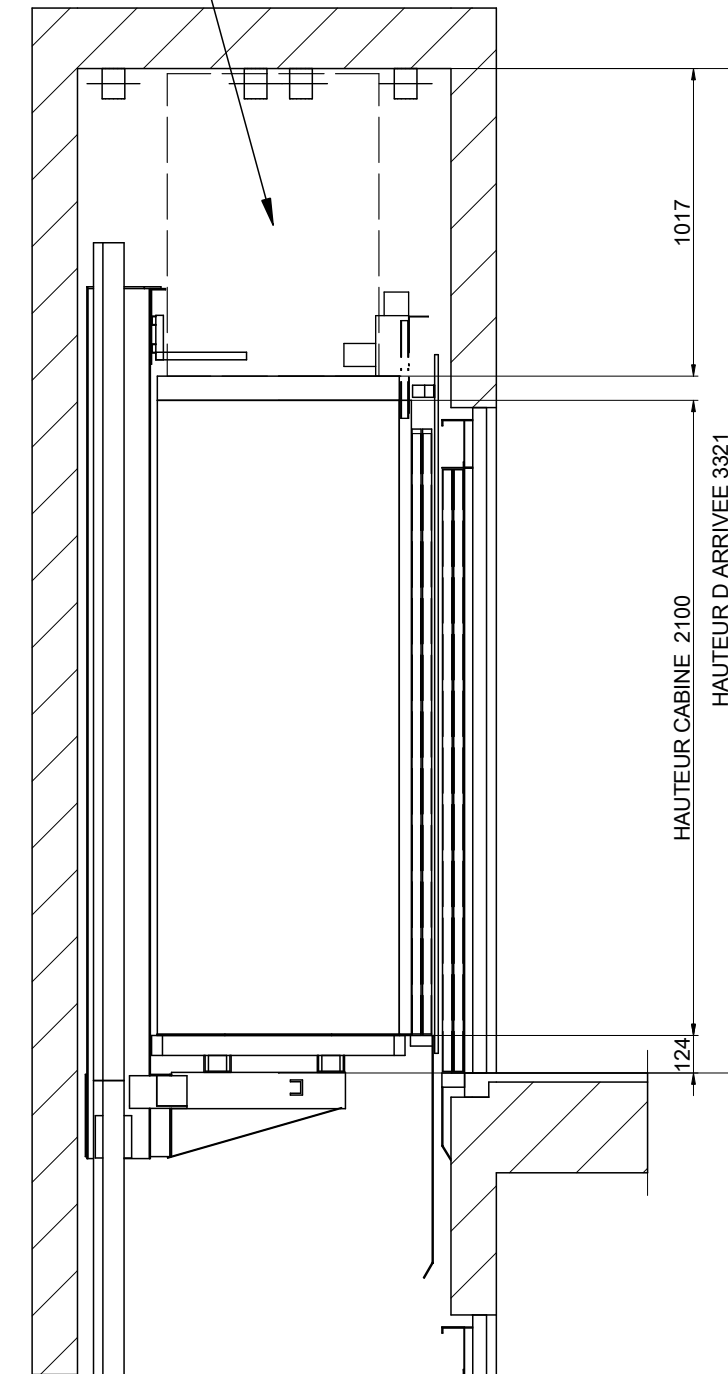

ECHELLE[*]: 1:25

DESSINÉ	DATE	REV.	FEUILLE	[*] Les traits non cotés ne doivent pas servir pour des mesures. REFERENCE:	
MP	2016	00	8/8		
MODELE ASCENSEUR:				CLIENT:	ADRESSE CHANTIER:
MP GO! FLEX XL					
CAPACITE: [Nbre DE PERS.]	4			<p style="text-align: center;">MP ASCENSEURS</p>	
CHARGE NOMINALE: [kg]	320				
VITESSE: [m/s]	1				
FREQUÉENCE: [Hz]	50				
TENSION RESEAU: [V]	380V [Triphasée]				