

# 01-GRUNDRISS

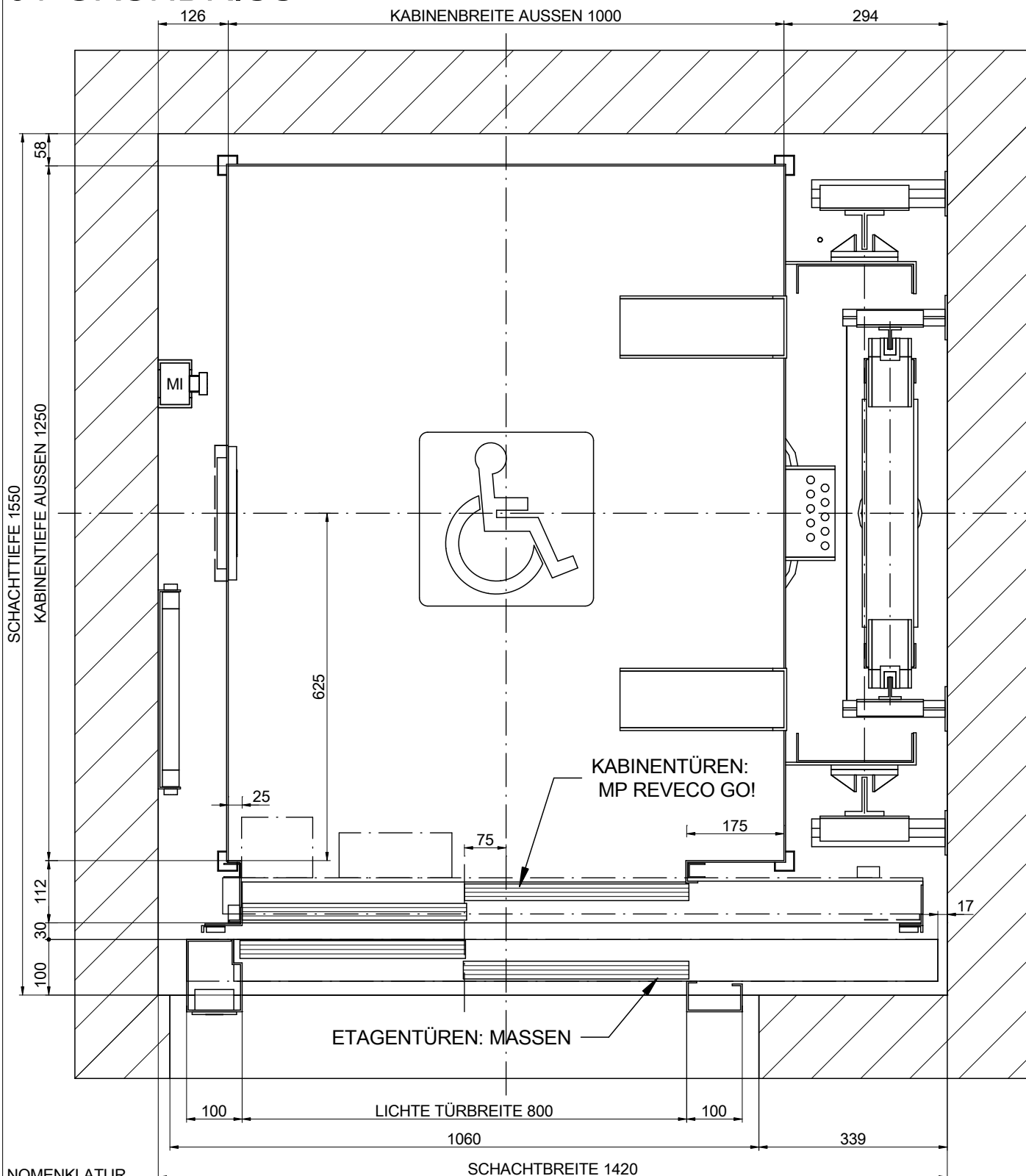

**NOMENKLATUR**

CC: Verbindungsbox Kabinendach  
 MI: Inspektionskasten

**MASSTAB[\*]: 1:10**

ZEICHNUNG	DATUM	REV.	BLATT
MP	2017	00	1/7
AUFZUGSMODELL:			
<b>MP GO! FLEX XL</b>			
KAPAZITÄT: [PERSONENZAHL]	6		
NENNLAST: [kg]	480		
GESCHWINDIGKEIT: [m/s]	1		
NETZFREQUENZ: [Hz]	50		
NETZSPANNUNG: [V]	380V [Dreiphasig]		

[\*] Ungenannte Maße in der Zeichnung sind unverbindlich.

REFERENZ:  
 MPGO!FLEXLLATERAL480C\_DE

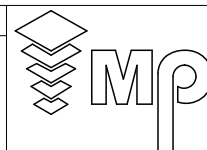

KUNDE:  
 STANDORT DER ANLAGE:

**MP AUFZÜGEN**

# 02-SCHNITT SEITLICH

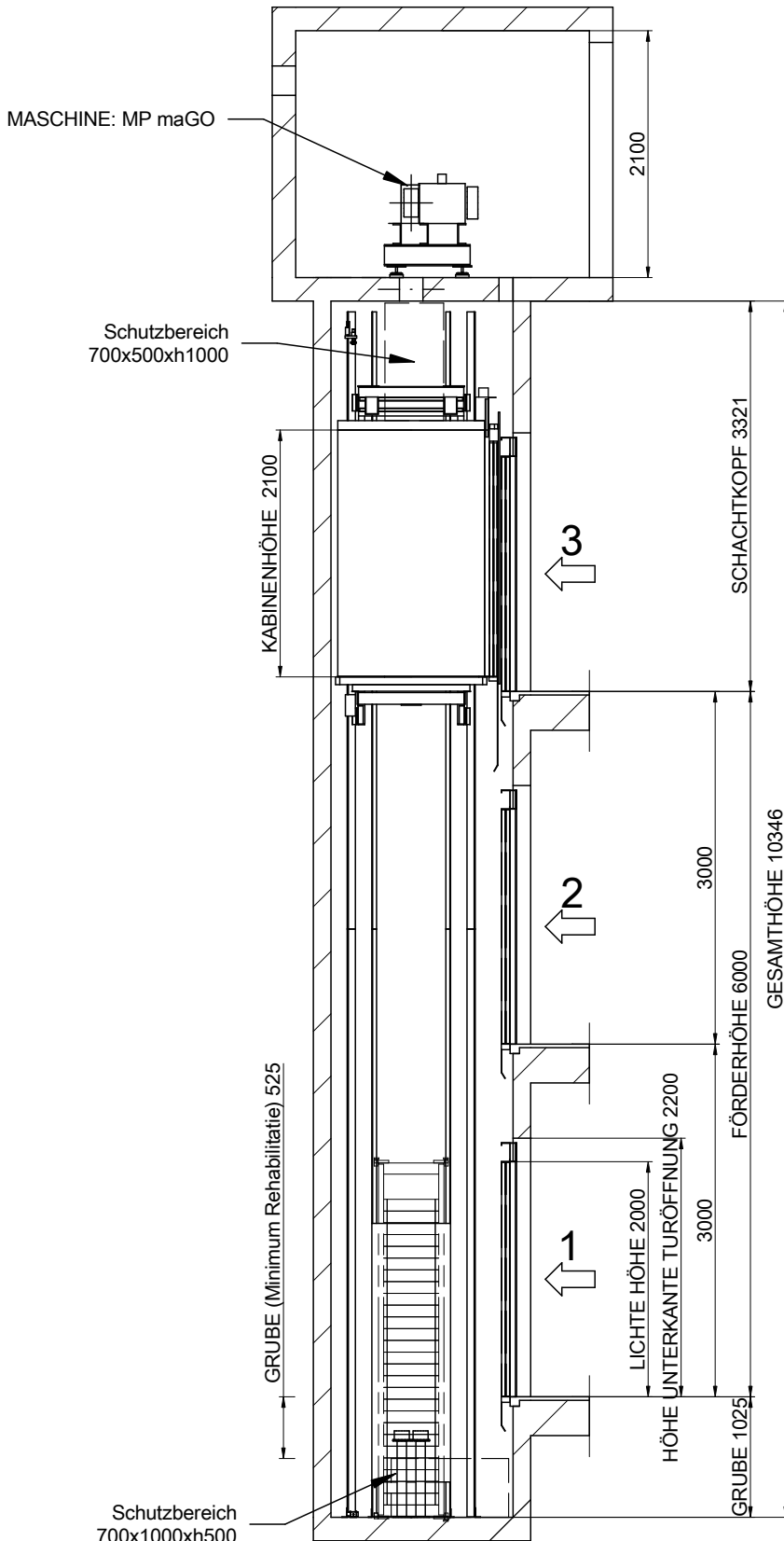

MASSTAB<sup>[1]</sup>: 1:60

Bündige Haltestelle  
geschützt wasserdicht.  
[EN81-20:2014 5.2.1.9]  
Schachtgrubenzugang vorgesehen.  
[EN81-20:2014 5.2.2.4]  
Stopschalter.  
[EN81-20:2014 5.2.1.5.1. a)  
Inspektionskasten.  
[EN81-20:2014 5.2.1.5.1. b)  
Stromversorgung.  
[EN81-20:2014 5.2.1.5.1. c)  
Lichtschalter  
durchschaltung zum Schaltschrank.  
[EN81-20:2014 5.2.1.5.1. d)

		[*] Ungenannte Maße in der Zeichnung sind unverbindlich.	
ZEICHNUNG	MP	REV.	00
DATUM	2017	REV.	00
BLATT	2/7	BLATT	2/7
AUFZUGSMODELL:	MP GO! FLEX XL		
KAPAZITÄT: [PERSONENZAHL]	6		
NENNLAST: [kg]	480		
GESCHWINDIGKEIT: [m/s]	1		
NETZFREQUENZ: [Hz]	50		
NETZSPANNUNG: [V]	380V [Dreiphasig]		
REFERENZ:	MPGOIFLEXLLATERAL480C_DE		
KUNDE:	STANDORT DER ANLAGE:		
<b>MP AUFZÜGEN</b>			

# 04-FUSSBODEN

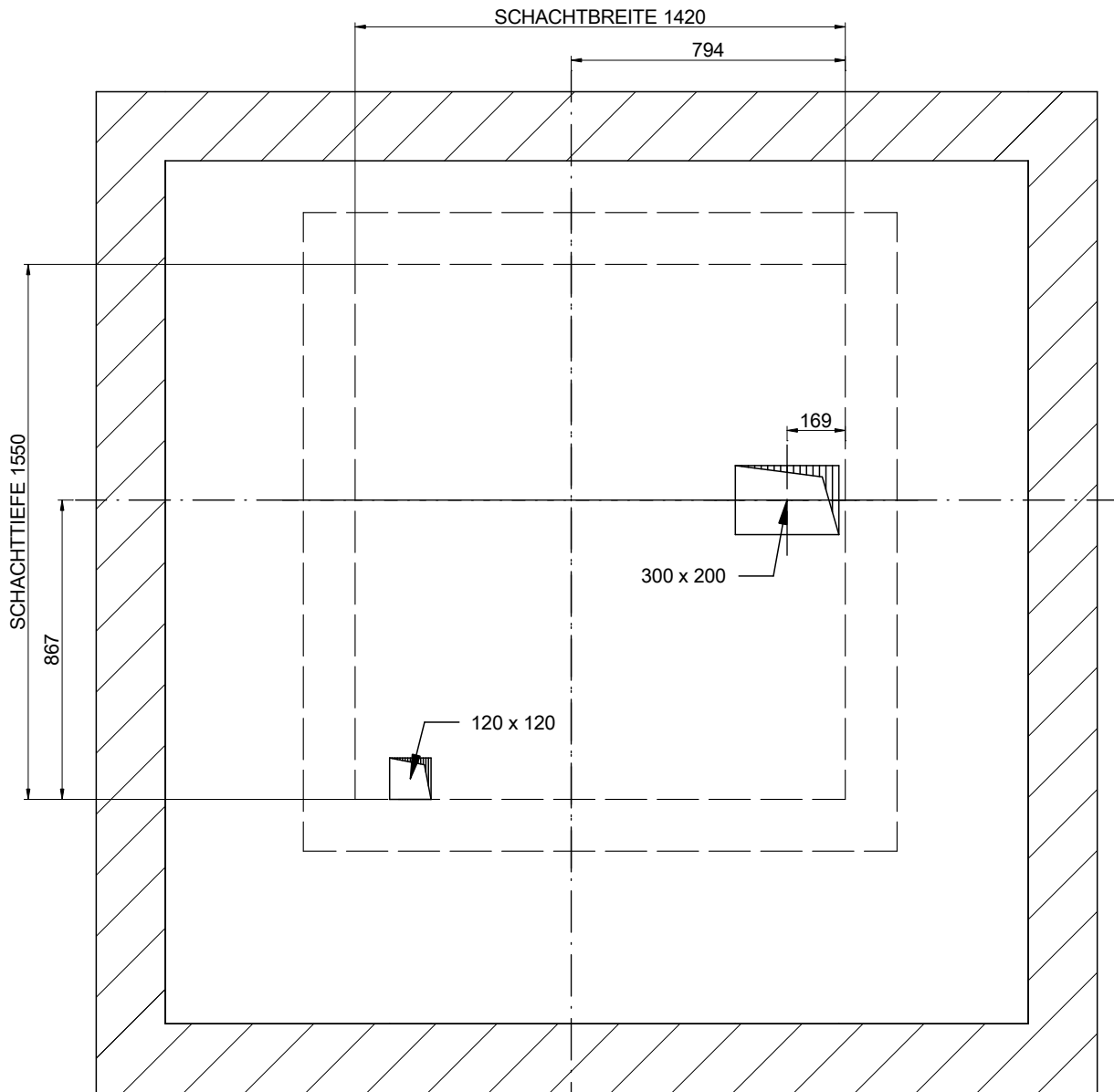

MASSTAB[!]: 1:20

ZEICHNUNG	DATUM	REV.	BLATT	[!] Ungenannte Maße in der Zeichnung sind unverbindlich.	
MP	2017	00	3/7	REFERENZ: MPGOIFLEXLLATERAL480C_DE	
AUFZUGSMODELL:				KUNDE:	STANDORT DER ANLAGE:
MP GO! FLEX XL					
KAPAZITÄT: [PERSONENZAHL]		6		<h2>MP AUFZÜGEN</h2>	
NENNLAST: [kg]		480			
GESCHWINDIGKEIT: [m/s]		1			
NETZFREQUENZ: [Hz]		50			
NETZSPANNUNG: [V]		380V [Dreiphasig]			

# 04B-MASCHINERAUM

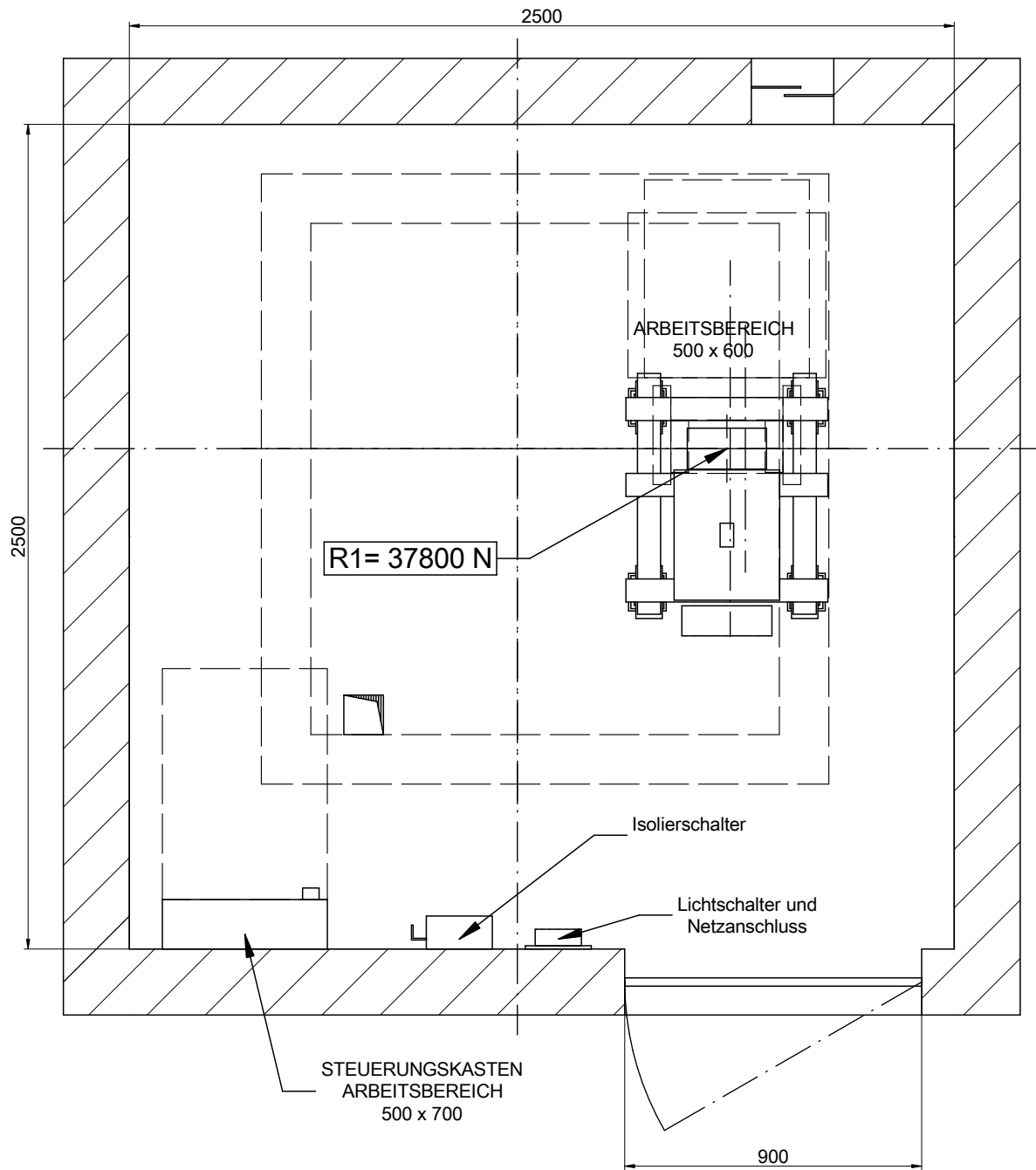

MASSTAB[\*]: 1:20

Minimale maschinenraumhöhe: 2100 mm.  
 [EN 81-20:2014 5.2.6.3.2.1]  
 Minimale türbreite: 600x2000 mm.  
 [EN 81-20:2014 5.2.3.2 a]

ZEICHNUNG	DATUM	REV.	BLATT	[*] Ungenannte Maße in der Zeichnung sind unverbindlich.	
MP	2017	00	4/7	REFERENZ: MPGO!FLEXLLATERAL480C_DE	
AUFZUGSMODELL:				KUNDE:	STANDORT DER ANLAGE:
MP GO! FLEX XL					
KAPAZITÄT: [PERSONENZAHL]	6			<p style="text-align: center; font-size: 24pt; font-weight: bold;">MP AUFZÜGEN</p>	
NENNLAST: [kg]	480				
GESCHWINDIGKEIT: [m/s]	1				
NETZFREQUENZ: [Hz]	50				
NETZSPANNUNG: [V]	380V [Dreiphasig]				

# 05-GRUNDRISS SCHACHTGRUBE

SCHACHTBREITE 1420

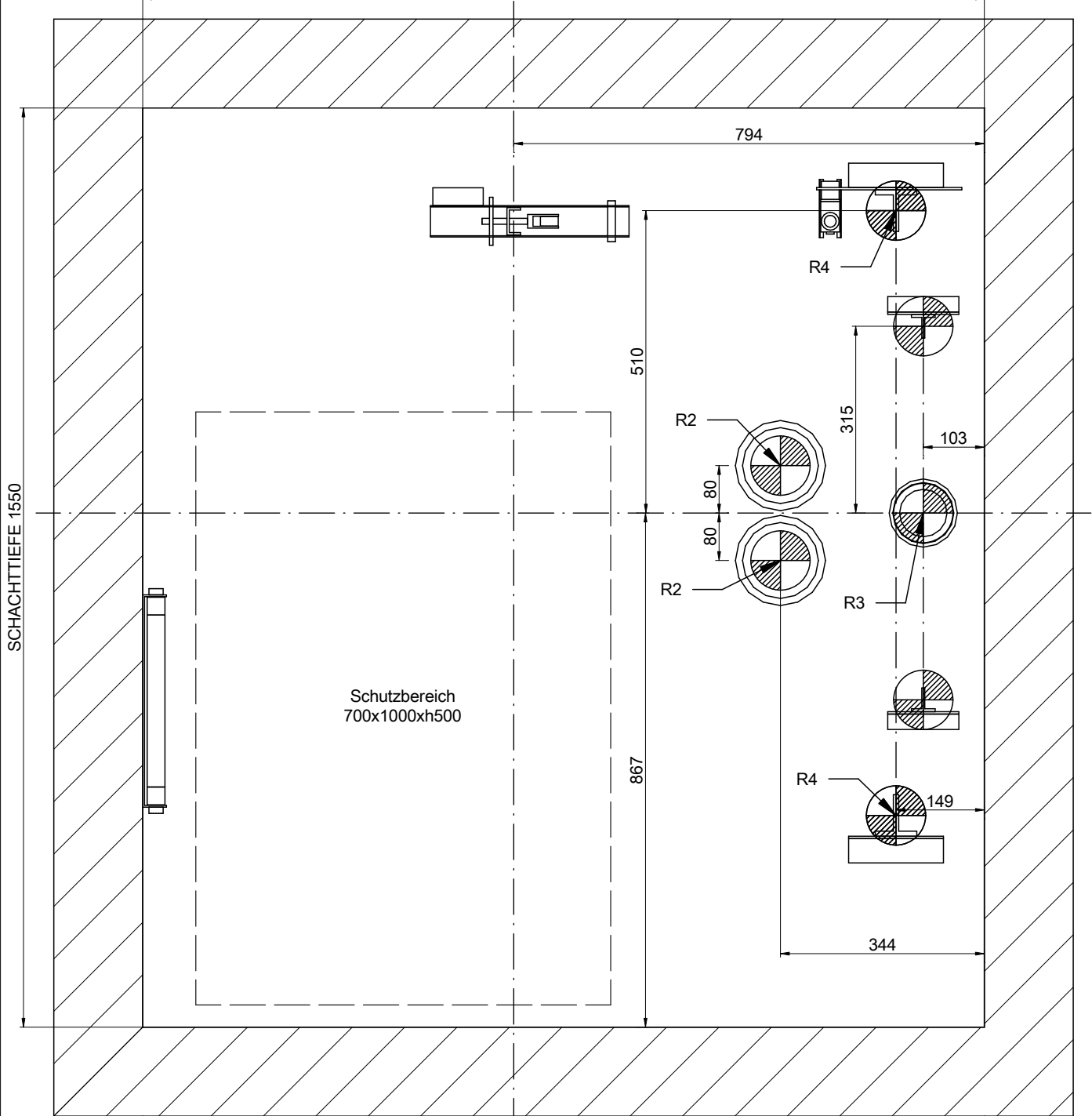

MASSTAB[\*]: 1:10

BELASTUNGEN [N] [max.]

R2	28200		
R3	42600	R4 16700	
Sx	3250	Sy 780	

ZEICHNUNG	DATUM	REV.	BLATT
MP	2017	00	5/7
AUFZUGSMODELL:			
<b>MP GO! FLEX XL</b>			
KAPAZITÄT: [PERSONENZAHL]	6		
NENNLAST: [kg]	480		
GESCHWINDIGKEIT: [m/s]	1		
NETZFREQUENZ: [Hz]	50		
NETZSPANNUNG: [V]	380V [Dreiphasig]		

[\*] Ungenannte Maße in der Zeichnung sind unverbindlich.

REFERENZ:  
MPGO!FLEXLLATERAL480C\_DE



KUNDE:  
STANDORT DER ANLAGE:

**MP AUFZÜGEN**

# 06-MAUERÖFFNUNG EINZELANSICHT

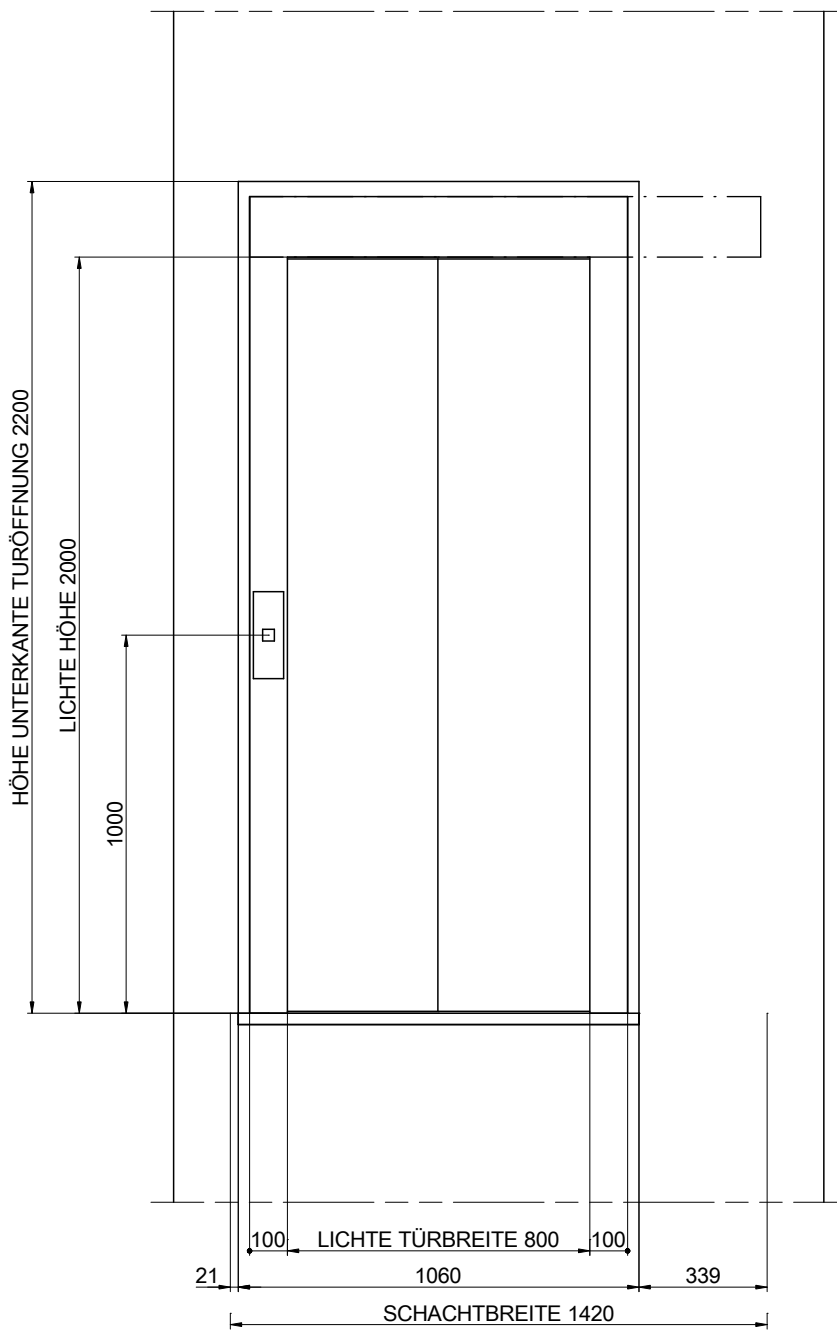

MASSTAB[\*]: 1:20

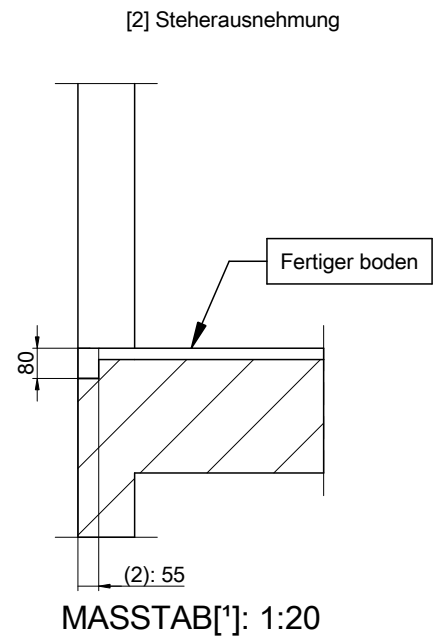

MASSTAB[\*]: 1:20

ZEICHNUNG	DATUM	REV.	BLATT	[*] Ungenannte Maße in der Zeichnung sind unverbindlich.	
MP	2017	00	6/7	REFERENZ: MPGO!FLEXLLATERAL480C_DE	
AUFZUGSMODELL:				KUNDE:	STANDORT DER ANLAGE:
MP GO! FLEX XL					
KAPAZITÄT: [PERSONENZAHL]		6		<h2>MP AUFZÜGEN</h2>	
NENNLAST: [kg]		480			
GESCHWINDIGKEIT: [m/s]		1			
NETZFREQUENZ: [Hz]		50			
NETZSPANNUNG: [V]		380V [Dreiphasig]			

# 07-SCHACHTKOPF

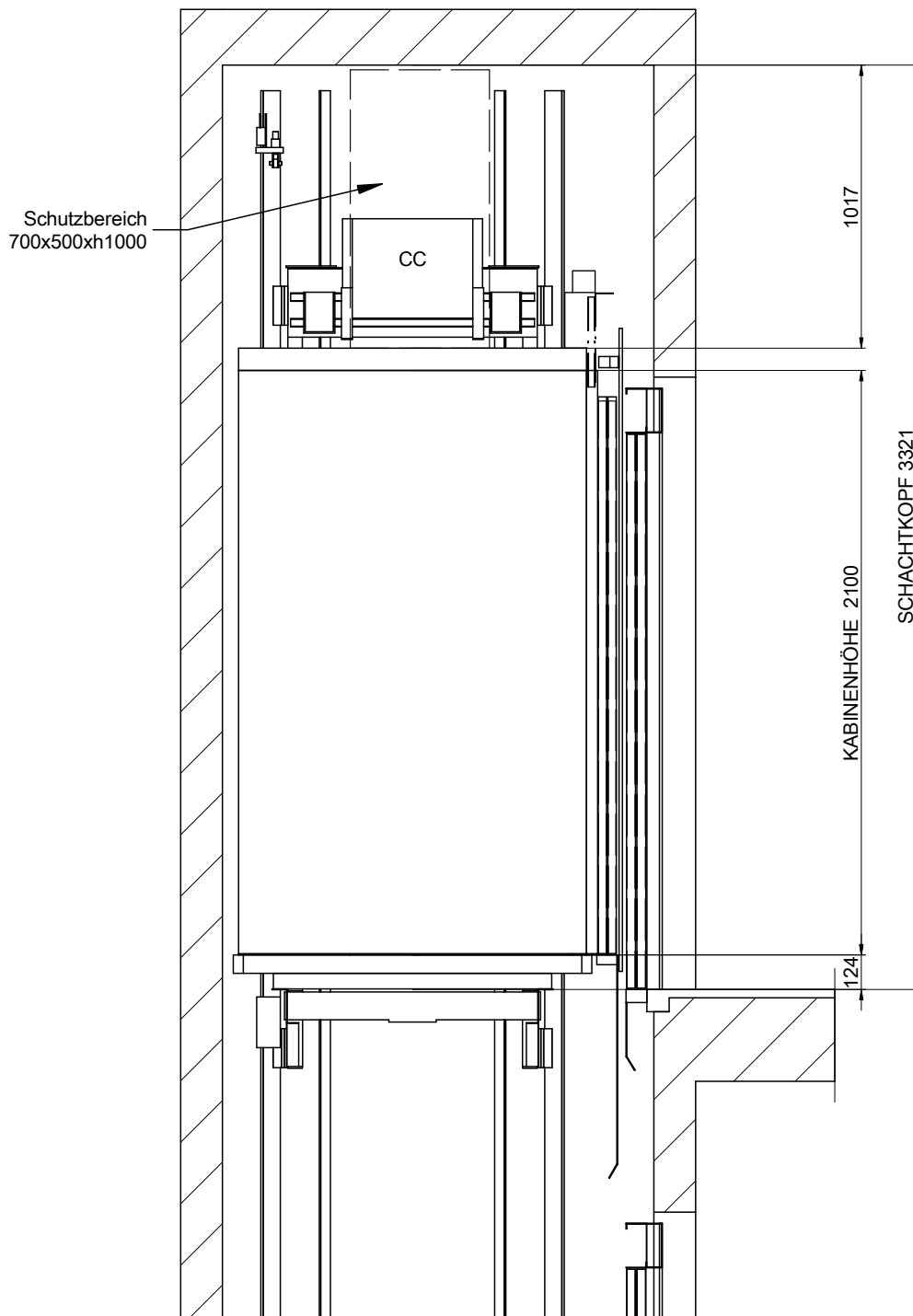

MASSTAB[\*]: 1:25

ZEICHNUNG	DATUM	REV.	BLATT	[*] Ungenannte Maße in der Zeichnung sind unverbindlich.	
MP	2017	00	7/7	REFERENZ: MPGO!FLEXLLATERAL480C_DE	
AUFZUGSMODELL:				KUNDE:	STANDORT DER ANLAGE:
MP GO! FLEX XL					
KAPAZITÄT: [PERSONENZAHL]			6	<h2>MP AUFZÜGEN</h2>	
NENNLAST: [kg]			480		
GESCHWINDIGKEIT: [m/s]			1		
NETZFREQUENZ: [Hz]			50		
NETZSPANNUNG: [V]			380V [Dreiphasig]		