

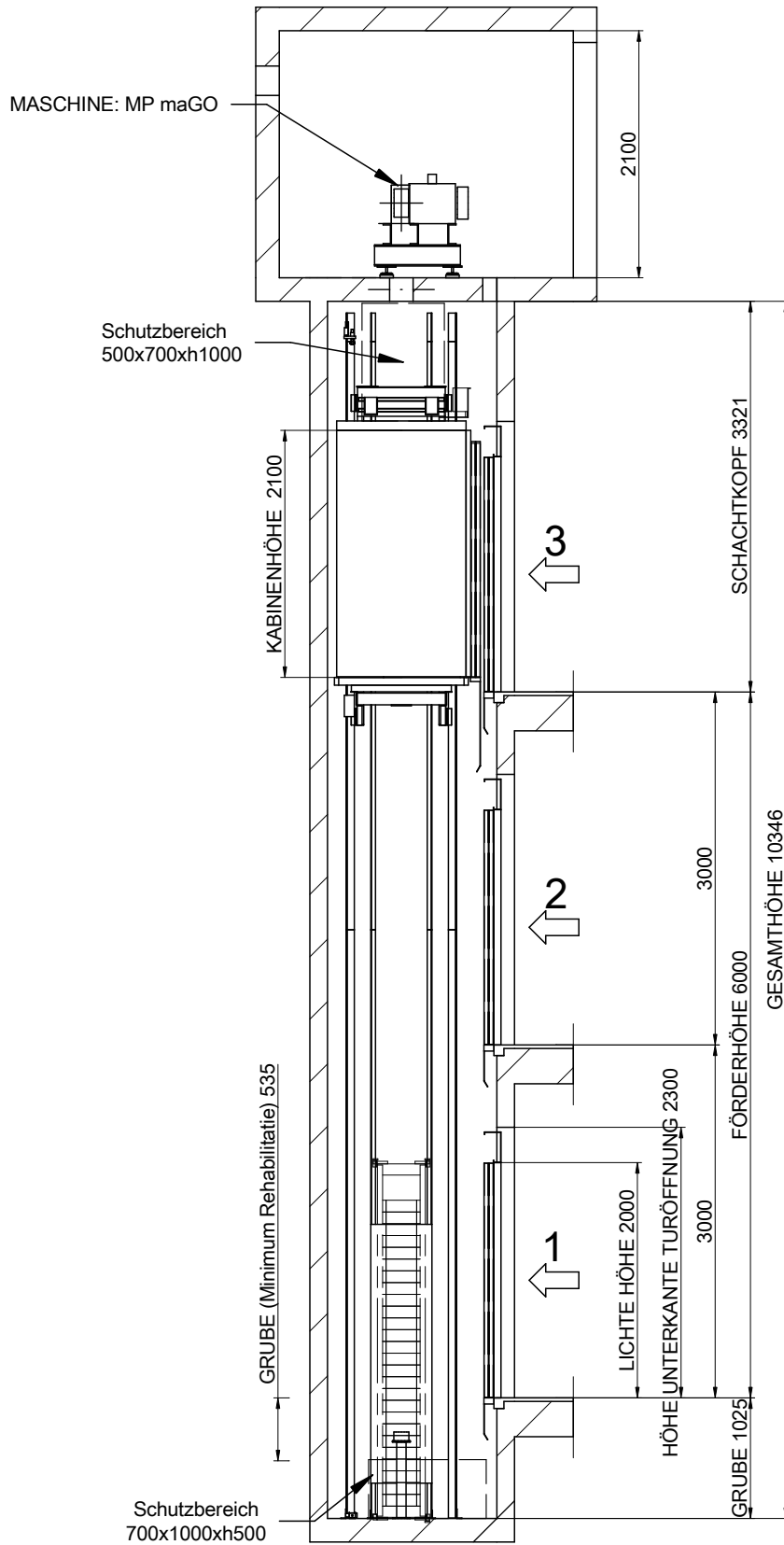

02-SCHNITT SEITLICH



MASSTAB[1]: 1:60

| | | | |
|--|--------------------------|--|-----|
|  | | [*] Ungenannte Maße in der Zeichnung sind unverbindlich. | |
| ZEICHNUNG | MP | BLATT | 2/7 |
| DATUM | 2017 | REV. | 00 |
| REFERENZ: | MPGOIFLEXLLATERAL320C_DE | | |
| AUFZUGSMODELL: | MP GO! FLEX XL | | |
| KAPAZITÄT: [PERSONENZAHL] | 4 | | |
| NENNLAST: [kg] | 320 | | |
| GESCHWINDIGKEIT: [m/s] | 1 | | |
| NETZFREQUENZ: [Hz] | 50 | | |
| NETZSPANNUNG: [V] | 380V [Dreiphasig] | | |
| KUNDE: | | STANDORT DER ANLAGE: | |
| MP AUFZÜGEN | | | |

Bündige Haltestelle geschützt wasserdicht.
 [EN81-20:2014 5.2.1.9]
 Schachtgrubenzugang vorgesehen.
 [EN81-20:2014 5.2.2.4]
 Stopschalter.
 [EN81-20:2014 5.2.1.5.1. a)
 Inspektionskasten.
 [EN81-20:2014 5.2.1.5.1. b)
 Stromversorgung.
 [EN81-20:2014 5.2.1.5.1. c)
 Lichtschalter
 durchschaltung zum Schaltschrank.
 [EN81-20:2014 5.2.1.5.1. d)

04-FUSSBODEN

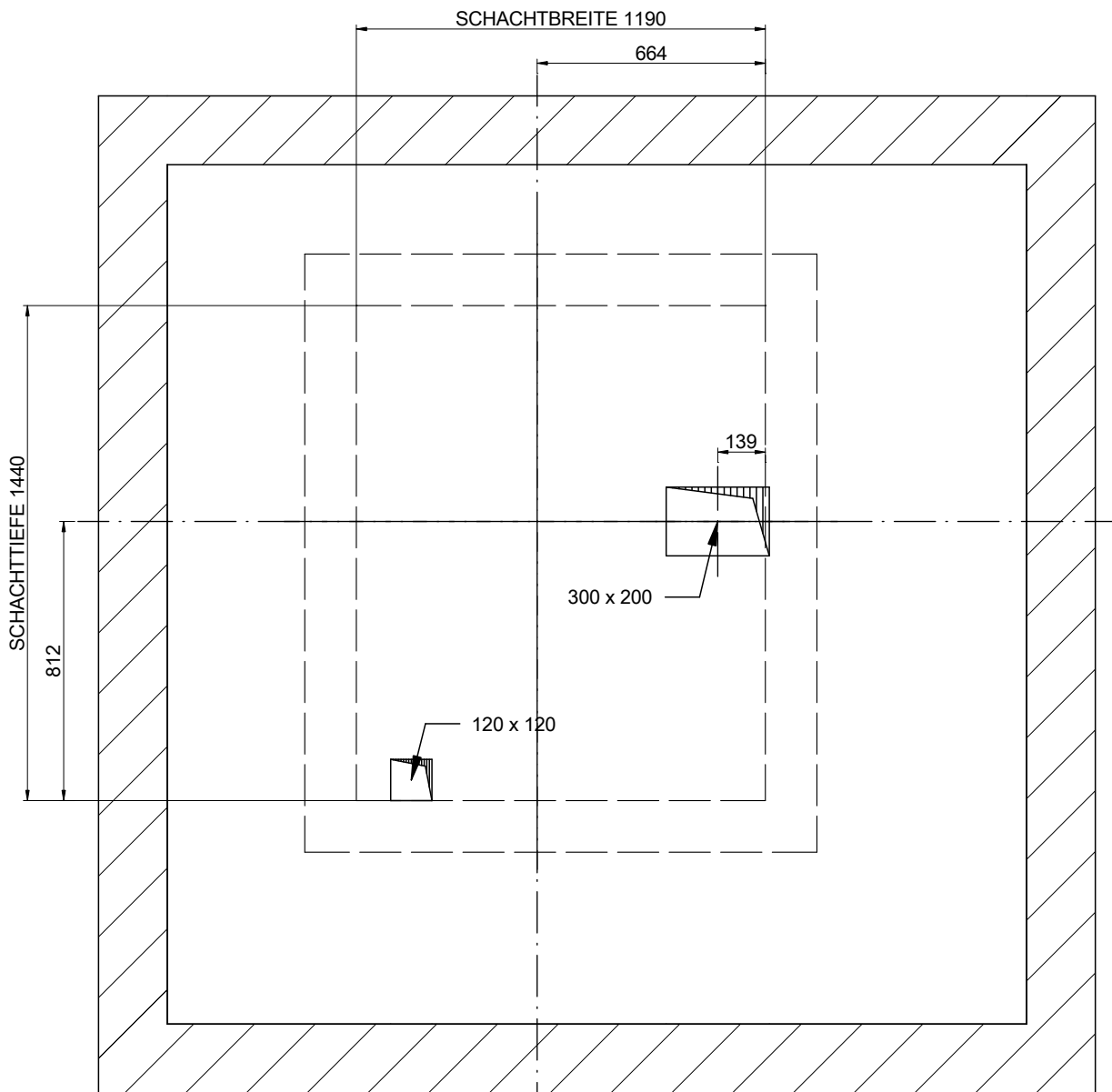

MASSTAB[!]: 1:20

| | | | | | |
|---------------------------|-------|-------------------|-------|--|---|
| ZEICHNUNG | DATUM | REV. | BLATT | [!] Ungenannte Maße in der Zeichnung sind unverbindlich. |  |
| MP | 2017 | 00 | 3/7 | REFERENZ: MPGO!FLEXLLATERAL320C_DE | |
| AUFZUGSMODELL: | | | | KUNDE: | STANDORT DER ANLAGE: |
| MP GO! FLEX XL | | | | | |
| KAPAZITÄT: [PERSONENZAHL] | | 4 | | <h2>MP AUFZÜGEN</h2> | |
| NENNLAST: [kg] | | 320 | | | |
| GESCHWINDIGKEIT: [m/s] | | 1 | | | |
| NETZFREQUENZ: [Hz] | | 50 | | | |
| NETZSPANNUNG: [V] | | 380V [Dreiphasig] | | | |

04B-MASCHINERAUM

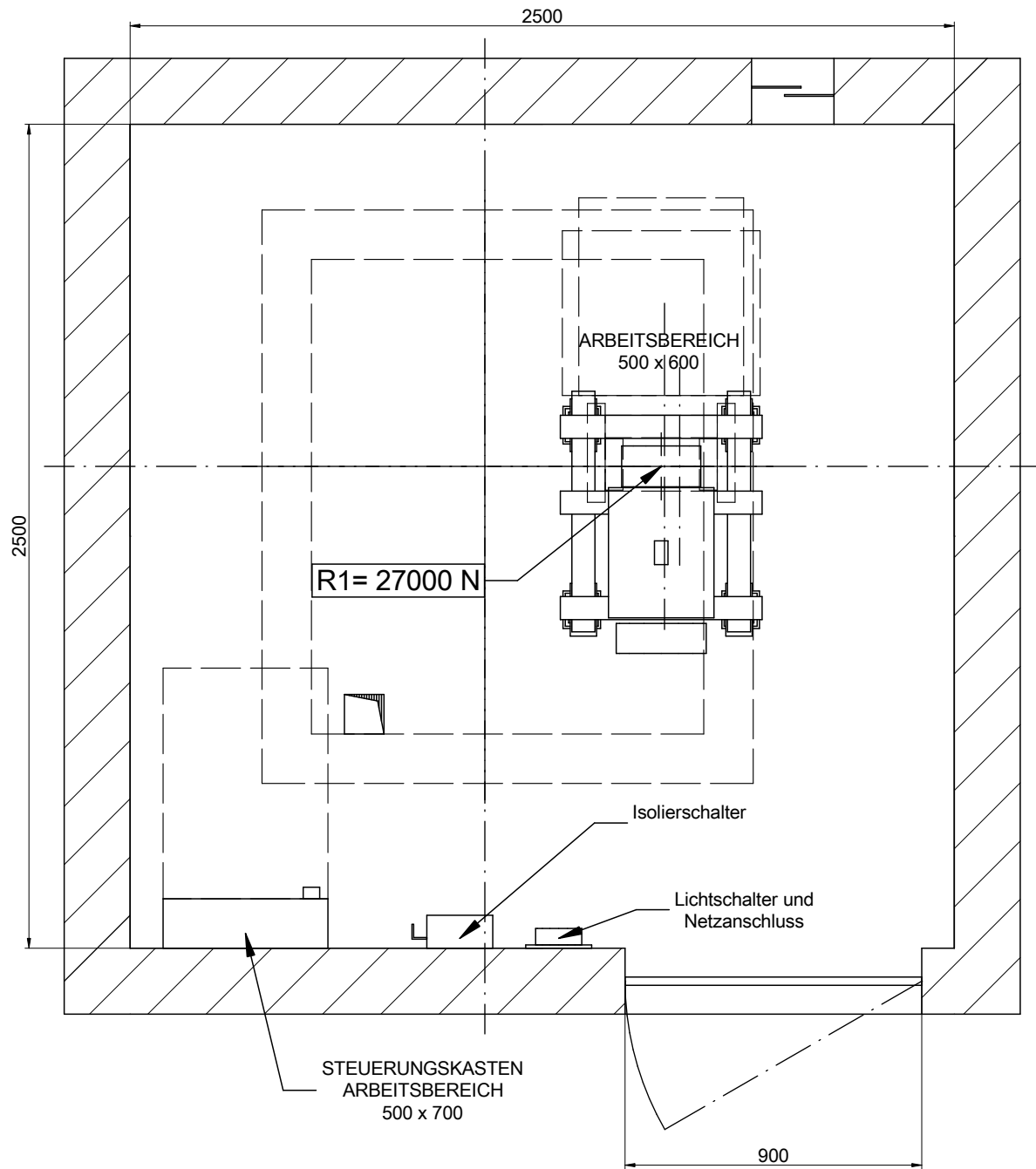

MASSTAB[*]: 1:20

Minimale maschinenraumhöhe: 2100 mm.
[EN 81-20:2014 5.2.6.3.2.1]
Minimale türbreite: 600x2000 mm.
[EN 81-20:2014 5.2.3.2 a]

| ZEICHNUNG | DATUM | REV. | BLATT | [*] Ungenannte Maße in der Zeichnung sind unverbindlich. |  |
|---------------------------|-------|------|-------------------|--|---|
| MP | 2017 | 00 | 4/7 | REFERENZ: MPGO!FLEXLLATERAL320C_DE | |
| AUFZUGSMODELL: | | | | KUNDE: | |
| MP GO! FLEX XL | | | | | |
| KAPAZITÄT: [PERSONENZAHL] | | | 4 | STANDORT DER ANLAGE: | |
| NENNLAST: [kg] | | | 320 | | |
| GESCHWINDIGKEIT: [m/s] | | | 1 | | |
| NETZFREQUENZ: [Hz] | | | 50 | | |
| NETZSPANNUNG: [V] | | | 380V [Dreiphasig] | | |
| | | | | MP AUFZÜGEN | |

05-GRUNDRISS SCHACHTGRUBE

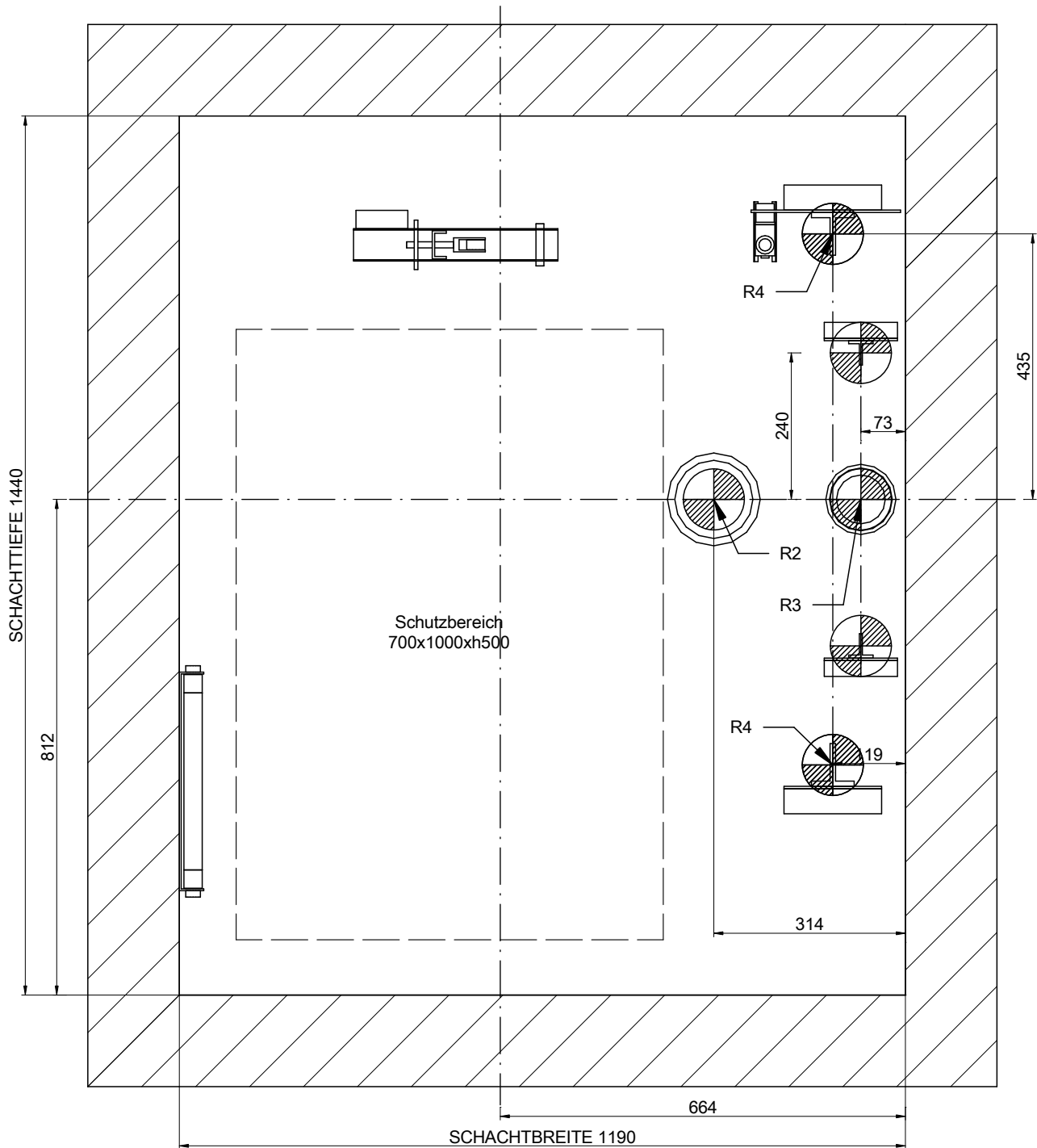



MASSTAB[*]: 1:10

| BELASTUNGEN [N] [max.] | | | |
|------------------------|-------|----------|--|
| R2 | 38900 | | |
| R3 | 31300 | R4 11500 | |
| Sx | 1950 | Sy 600 | |

| | | | | | |
|---------------------------|-------------------|------|-------|--|--|
| ZEICHNUNG | DATUM | REV. | BLATT | [*] Ungenannte Maße in der Zeichnung sind unverbindlich. | |
| MP | 2017 | 00 | 5/7 | REFERENZ: MPGO!FLEXLLATERAL320C_DE | |
| AUFZUGSMODELL: | | | | KUNDE: | |
| MP GO! FLEX XL | | | | STANDORT DER ANLAGE: | |
| KAPAZITÄT: [PERSONENZAHL] | 4 | | | | |
| NENNLAST: [kg] | 320 | | | | |
| GESCHWINDIGKEIT: [m/s] | 1 | | | | |
| NETZFREQUENZ: [Hz] | 50 | | | | |
| NETZSPANNUNG: [V] | 380V [Dreiphasig] | | | | |
| | | | | MP AUFZÜGEN | |

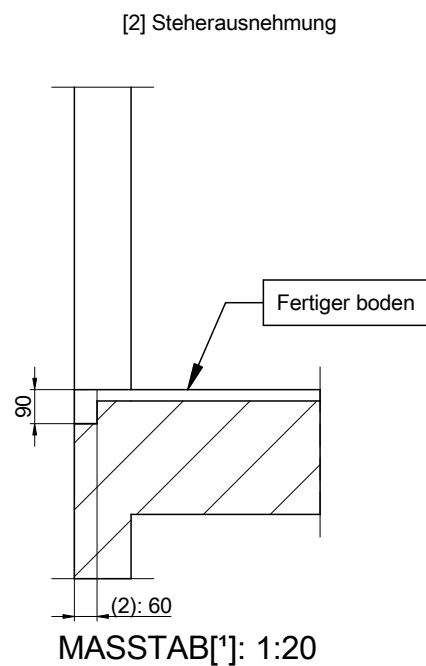
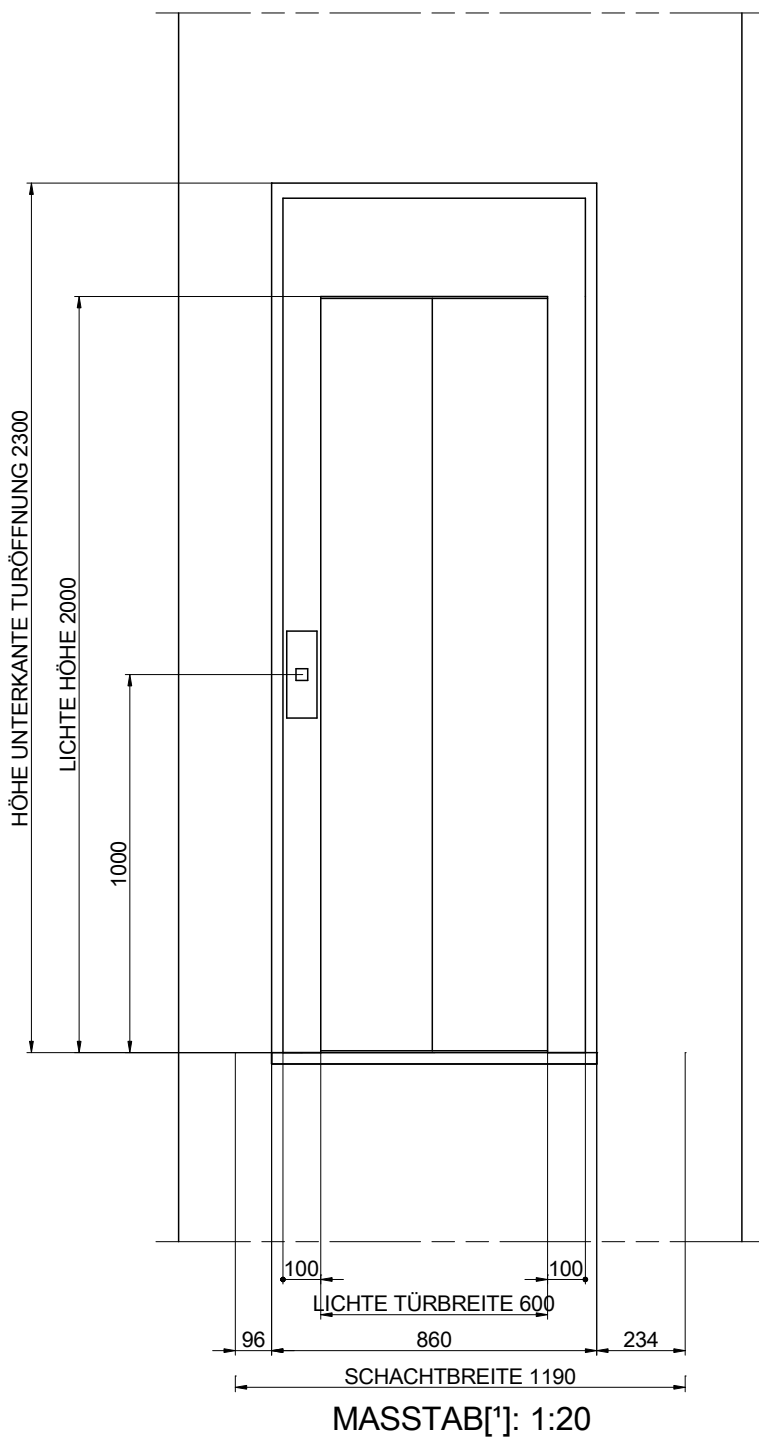
06-MAUERÖFFNUNG EINZELANSICHT



| | | | | | |
|---------------------------|-------|-------------------|-------|--|---|
| ZEICHNUNG | DATUM | REV. | BLATT | [*] Ungenannte Maße in der Zeichnung sind unverbindlich. |  |
| MP | 2017 | 00 | 6/7 | REFERENZ: MPGO!FLEXLLATERAL320C_DE | |
| AUFZUGSMODELL: | | | | KUNDE: | MP AUFZÜGEN |
| MP GO! FLEX XL | | | | STANDORT DER ANLAGE: | |
| KAPAZITÄT: [PERSONENZAHL] | | 4 | | | |
| NENNLAST: [kg] | | 320 | | | |
| GESCHWINDIGKEIT: [m/s] | | 1 | | | |
| NETZFREQUENZ: [Hz] | | 50 | | | |
| NETZSPANNUNG: [V] | | 380V [Dreiphasig] | | | |

07-SCHACHTKOPF

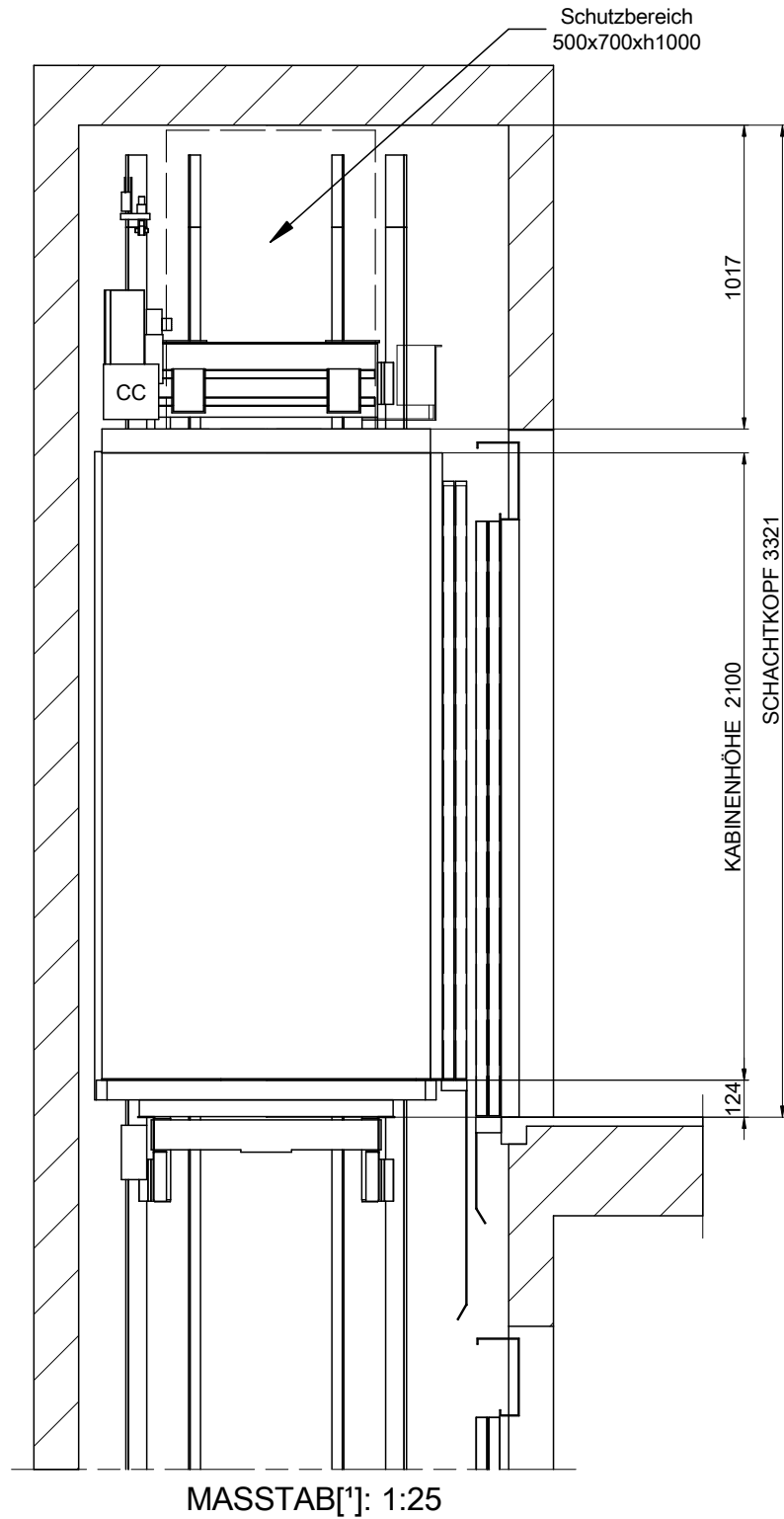

| | | | | | |
|---------------------------|-------------------|------|-------|--|---|
| ZEICHNUNG | DATUM | REV. | BLATT | [*] Ungenannte Maße in der Zeichnung sind unverbindlich. |  |
| MP | 2017 | 00 | 7/7 | REFERENZ: MPGO!FLEXLLATERAL320C_DE | |
| AUFZUGSMODELL: | | | | KUNDE: | STANDORT DER ANLAGE: |
| MP GO! FLEX XL | | | | | |
| KAPAZITÄT: [PERSONENZAHL] | 4 | | | <h2>MP AUFZÜGEN</h2> | |
| NENNLAST: [kg] | 320 | | | | |
| GESCHWINDIGKEIT: [m/s] | 1 | | | | |
| NETZFREQUENZ: [Hz] | 50 | | | | |
| NETZSPANNUNG: [V] | 380V [Dreiphasig] | | | | |